



Państwowy Instytut Geologiczny
Państwowy Instytut Badawczy

państwowa służba geologiczna
państwowa służba hydrogeologiczna



SPECYFIKACJA

ISTOTNYCH WARUNKÓW ZAMÓWIENIA

w postępowaniu o udzielenie zamówienia publicznego prowadzonym w trybie

PRZETARGU NIEOGRANICZONEGO

na podstawie art. 39 ustawy z 29 stycznia 2004 r. - Prawo zamówień publicznych
(t.j. Dz. U. z 2019 r., poz.1843), o wartości szacunkowej zamówienia
poniżej 5 350 000,00 EURO.

Sygn. postępowania: NZP-240-31/2020

PRZEDMIOT ZAMÓWIENIA:

**Remont poziomu kanalizacji sanitarnej i deszczowej w trybie zaprojektuj i wybuduj
wraz z wymianą pionu wodnokanalizacyjnego i wentylacyjnego
nr 9 w bud. im. Jana Wyżykowskiego w Warszawie**

ZATWIERDZAM:

dokument podpisany elektronicznie

Pełnomocnik Dyrektora PIG-PIB

ds. Zamówień Publicznych

Izabela Hęclik

Data: 18 marca 2020 r.

Użyte w niniejszym dokumencie skróty i sformułowania oznaczają:

1. „ustawa Pzp” – ustawę z 29 stycznia 2004 r. - Prawo zamówień publicznych (t.j. Dz. U. z 2019 r., poz. 1843);
2. „SIWZ” – niniejszą Specyfikację Istotnych Warunków Zamówienia;
3. „Zamawiający” lub „PIG-PIB” – Państwowy Instytut Geologiczny – Państwowy Instytut Badawczy;
4. „Wykonawca” – zgodnie z definicją zawartą w art. 2 pkt 11) ustawy Pzp.

1. ZAMAWIAJĄCY

Państwowy Instytut Geologiczny – Państwowy Instytut Badawczy
00-975 Warszawa, ul. Rakowiecka 4
NIP: 525-000-80-40
REGON: 000332133

wpisany do rejestru przedsiębiorców Krajowego Rejestru Sądowego prowadzonego przez Sąd Rejonowy dla m. st. Warszawy w Warszawie, XIII Wydział Gospodarczy Krajowego Rejestru Sądowego pod nr KRS 0000122099.

2. TRYB UDZIELENIA ZAMÓWIENIA

Postępowanie o udzielenie niniejszego zamówienia prowadzone jest w trybie przetargu nieograniczonego o szacunkowej wartości zamówienia poniżej 5 350 000,00 euro, zgodnie z przepisami ustawy Pzp.

3. OPIS PRZEDMIOTU ZAMÓWIENIA

- 3.1. Przedmiotem zamówienia jest **Remont poziomu kanalizacji sanitarnej i deszczowej w trybie zaprojektuj i wybuduj wraz z wymianą pionu wodnokanalizacyjnego i wentylacyjnego nr 9 w bud. im. Jana Wyżykowskiego w Warszawie.**
- 3.2. Szczegółowy opis przedmiotu zamówienia został zawarty w:
 - 3.2.1. załączniku nr 1 do SIWZ – Program funkcjonalno-użytkowy (dalej PFU),
 - 3.2.2. załączniku nr 1a do SIWZ – Część graficzna istniejących instalacji,
 - 3.2.3. załączniku nr 2 do SIWZ – Istotne postanowienia umowy.
- 3.3. Oznaczenie przedmiotu zamówienia wg Wspólnego Słownika Zamówień (CPV):
45330000-9 Roboty instalacyjne wodno-kanalizacyjne i sanitarne
71000000-8 Usługi architektoniczne, budowlane, inżynierskie i kontrolne
- 3.4. Na podstawie art. 29 ust. 3a ustawy Pzp Zamawiający wymaga, aby Wykonawca lub podwykonawca zatrudniał na umowę o pracę, stosownie do treści art. 22 § 1 ustawy z dnia 26 czerwca 1974 roku Kodeks pracy (t.j. Dz. U. z 2019. poz. 1040), osoby wykonujące bezpośrednio w trakcie realizacji zamówienia czynności w zakresie wykonywania robót budowlanych, tj. prac hydraulicznych, murarskich, malarskich.
 - 3.4.1. W trakcie realizacji przedmiotu zamówienia Zamawiający uprawniony jest do wykonywania czynności kontrolnych wobec Wykonawcy odnośnie spełnienia przez Wykonawcę lub podwykonawcę wymogu zatrudnienia na podstawie umowy o pracę osób wykonujących czynności wskazanych w pkt 3.4. SIWZ Zamawiający uprawniony jest w szczególności do:
 - 3.4.1.1. żądania oświadczeń i dokumentów w zakresie spełnienia przez Wykonawcę lub podwykonawcę ww. wymogów i dokonywania ich oceny;
 - 3.4.1.2. żądania wyjaśnień w przypadku wątpliwości w zakresie potwierdzenia przez Wykonawcę lub podwykonawcę spełnienia wskazanych powyżej wymogów;
 - 3.4.1.3. przeprowadzania kontroli na miejscu realizacji przedmiotu umowy.
 - 3.4.2. W trakcie realizacji przedmiotu zamówienia Wykonawca zobowiązany jest, na każde pisemne wezwanie Zamawiającego i w terminie w tym wezwaniu wskazanym przedłożyć Zamawiającemu dowody w celu potwierdzenia wymogu zatrudnienia na podstawie umowy o pracę przez Wykonawcę lub podwykonawcę osób wykonujących pracę w zakresie o którym mowa w pkt. 3.4. SIWZ, w tym w szczególności:
 - 3.4.2.1. oświadczenie Wykonawcy lub podwykonawcy o zatrudnieniu na podstawie umowy o pracę osób, o których mowa w pkt 3.4 SIWZ, które powinno zawierać w szczególności dokładne określenie podmiotu składającego oświadczenie, datę oświadcze-

nia, wskazanie, że objęte wezwaniem czynności wykonują osoby zatrudnione na podstawie umowy o pracę wraz ze wskazaniem liczby tych osób, imion i nazwisk, rodzaju umowy o pracę i wymiaru etatu oraz podpis osoby uprawnionej do złożenia oświadczenia w imieniu Wykonawcy lub podwykonawcy;

3.4.2.2. poświadczony za zgodność z oryginałem odpowiednio przez Wykonawcę lub podwykonawcę kopie umów o pracę osób wykonujących czynności, których dotyczy oświadczenie Wykonawcy lub podwykonawcy, o którym mowa w pkt 1, wraz z dokumentami regulującymi zakres obowiązków, jeżeli zostały sporządzone, przy czym kopie umów o pracę powinny zawierać jedynie informacje takie jak: imię i nazwisko pracownika, data zawarcia umowy, rodzaj umowy o pracę i wymiar etatu. Pozostałe dane osobowe powinny zostać zanonimizowane w sposób zapewniający ochronę danych osobowych pracowników Wykonawcy, zgodnie z obowiązującymi przepisami o ochronie danych osobowych, w szczególności z uwzględnieniem zasady minimalizmu określonej w art. 5 w rozporządzeniu Parlamentu Europejskiego i Rady (UE) 2016/679 z dnia 27 kwietnia 2016 r. w sprawie ochrony osób fizycznych w związku z przetwarzaniem danych osobowych i w sprawie swobodnego przepływu takich danych oraz uchylenia dyrektywy 95/46/WE (ogólne rozporządzenie o ochronie danych), opublikowanego w Dz. Urz. UE z 04.05.2016 L 119/1, zwanego dalej RODO;

3.4.2.3. zaświadczenie właściwego oddziału ZUS potwierdzające opłacenie przez Wykonawcę lub podwykonawcę składek na ubezpieczenia społeczne i zdrowotne z tytułu zatrudnienia na podstawie umów o pracę za ostatni okres rozliczeniowy;

3.4.2.4. poświadczoną za zgodność z oryginałem przez Wykonawcę lub podwykonawcę kopię dowodu potwierdzającego zgłoszenie pracownika przez pracodawcę do ubezpieczeń zanonimizowaną w sposób zapewniający ochronę danych osobowych pracowników, zgodnie z RODO. Imię i nazwisko pracownika nie podlegają anonimizacji.

3.4.3. Niezłożenie przez Wykonawcę w wyznaczonym przez Zamawiającego terminie żądanych przez Zamawiającego dowodów w celu potwierdzenia spełnienia przez Wykonawcę lub podwykonawcę wymogu zatrudnienia na podstawie umowy o pracę traktowane będzie jako niespełnienie przez Wykonawcę lub podwykonawcę wymogu zatrudnienia na podstawie umowy o pracę osób wykonujących przedmiot umowy.

3.5. Zaleca się, aby Wykonawcy dokonali wizji lokalnej terenu w celu zapoznania się i dokonania oceny stanu faktycznego, dokumentów i informacji dotyczących niniejszego postępowania.

4. TERMIN WYKONANIA ZAMÓWIENIA

Prace objęte niniejszym zamówieniem zostaną wykonane w terminie **do 90 dni od daty zawarcia umowy**.

5. OFERTY CZĘŚCIOWE, WARIANTOWE

5.1 Zamawiający nie dopuszcza składania ofert częściowych.

5.2 Zamawiający nie dopuszcza składania ofert wariantowych.

6. INFORMACJA O ZAMÓWIENIACH O KTÓRYCH MOWA W ART.67 UST.1 PKT 6

Zamawiający nie przewiduje możliwości udzielania zamówień, o których mowa w art. 67 ust. 1 pkt 6 ustawy Pzp.

7. WARUNKI UDZIAŁU W POSTĘPOWANIU

7.1 O udzielenie zamówienia mogą ubiegać się Wykonawcy, którzy spełniają określone przez Zamawiającego w niniejszym rozdziale warunki udziału w postępowaniu dotyczące:

7.1.1 kompetencji lub uprawnień do prowadzenia określonej działalności zawodowej,

7.1.2 sytuacji ekonomicznej lub finansowej,

7.1.3 zdolności technicznej lub zawodowej.

7.2 W zakresie „zdolności technicznej lub zawodowej” Wykonawca zobowiązany jest wykazać, że:

7.2.1. w okresie ostatnich pięciu lat przed upływem terminu składania ofert, a jeżeli okres prowadzenia działalności jest krótszy – w tym okresie, wykonał, zgodnie z zasadami sztuki budowlanej i prawidłowo ukończył 1 (jedną) robotę budowlaną, polegającą na wykonaniu bądź remoncie instalacji wodno-kanalizacyjnej o wartości nie mniejszej niż **140 000,00 zł netto**.

- 7.2.2. w okresie ostatnich pięciu lat przed upływem terminu składania ofert, a jeżeli okres prowadzenia działalności jest krótszy – w tym okresie, wykonał co najmniej 1 (jeden) projekt polegający na wykonaniu dokumentacji projektowej w zakresie remontu instalacji kanalizacyjnej o wartości nie mniejszej niż **10 000,00 zł netto**.

W przypadku, gdy wartość została wyrażona w walucie innej niż PLN, Wykonawca zobowiązany jest do jej przeliczenia na PLN przyjmując jako podstawę średni kurs danej waluty opublikowany przez NBP (wg tabeli A kursów średnich walut obcych) w dniu publikacji niniejszego ogłoszenia o zamówieniu w Biuletynie Zamówień Publicznych.

- 7.2.3. do realizacji zamówienia, będzie dysponował osobami o odpowiednich kwalifikacjach zawodowych, uprawnieniami, doświadczeniu i wykształceniu niezbędnych do prawidłowej realizacji zamówienia, w szczególności określonymi przepisami ustawy z dnia 7 lipca 1994 r. Prawo budowlane (t.j. Dz.U. z 2019 r. poz. 1186 z późn. zm.) tj.

7.2.3.1. **jedną osobą**, która będzie pełnić rolę **koordynatora prac**, posiadającą **uprawnienia budowlane do projektowania bez ograniczeń w specjalności instalacyjnej w zakresie sieci, instalacji i urządzeń ciepłych, wentylacyjnych, gazowych, wodociągowych i kanalizacyjnych**, określone przepisami Ustawy z dnia 7 lipca 1994 r. Prawo budowlane (t.j. Dz. U. z 2019 r., poz. 1186 z późn. zm.)

7.2.3.2. **jedną osobą**, posiadającą **uprawnienia budowlane do kierowania robotami budowlanymi bez ograniczeń, w specjalności instalacyjnej w zakresie sieci, instalacji i urządzeń ciepłych, wentylacyjnych, gazowych, wodociągowych i kanalizacyjnych** określone przepisami Ustawy z dnia 7 lipca 1994 r. Prawo budowlane (t.j. Dz. U. z 2019 r., poz. 1186 z późn. zm.).

W celu wykazania spełniania przez Wykonawcę warunków udziału w postępowaniu o których mowa w pkt 7.2.3.1. – 7.2.3.2 SIWZ, Zamawiający dopuszcza możliwość wskazania tej samej osoby w więcej niż jednej roli, jeżeli posiada uprawnienia wymagane przez Zamawiającego odpowiednio dla każdego z ww. punktów.

UWAGA:

- stosownie do art. 12a ustawy – Prawo budowlane samodzielne funkcje techniczne w budownictwie, określone w art. 12 ust. 1 ustawy Prawo budowlane, mogą również wykonywać osoby, których odpowiednie kwalifikacje zawodowe zostały uznane na zasadach określonych w przepisach odrębnych, tj. m.in. w ustawie z dnia 22 grudnia 2015 r. o zasadach uznania kwalifikacji zawodowych nabytych w państwach członkowskich Unii Europejskiej (Dz. U. z 2019 r., poz. 577 z późn.zm.).
- w przypadku obywateli państw członkowskich Unii Europejskiej, Konfederacji Szwajcarskiej lub państw członkowskich Europejskiego Porozumienia o Wolnym Handlu (EFTA) nabycie kwalifikacji do kierowania robotami zgodnie z przepisami kraju, w którym ww. kwalifikacje dana osoba nabyła jest równoważne z uzyskaniem odpowiednich uprawnień budowlanych na terenie Polski.

7.3. Spełnianie warunków poprzez poleganie na potencjale „innych podmiotów”.

- 7.3.1. Wykonawcy, w celu potwierdzenia spełniania warunków udziału w postępowaniu, mogą polegać na zdolnościach technicznych lub zawodowych innych podmiotów, niezależnie od charakteru prawnego łączących ich z nimi stosunków prawnych.

- 7.3.2. W odniesieniu do warunków dotyczących doświadczenia, kwalifikacji zawodowych i wykształcenia osób, Wykonawcy mogą polegać na zdolnościach innych podmiotów, jeśli podmioty te zrealizują roboty budowlane, do realizacji których te zdolności są wymagane.

- 7.3.3. Jeżeli zdolności techniczne lub zawodowe podmiotu, na potencjale którego Wykonawca polega, nie potwierdzają spełnienia przez Wykonawcę warunków udziału w postępowaniu, lub zachodzą wobec tego podmiotu podstawy wykluczenia, o których mowa w art. 24 ust. 1 pkt 13-22 i ust. 5 pkt 1 ustawy Pzp, Zamawiający żąda, aby Wykonawca w terminie określonym przez Zamawiającego:

- 1) zastąpił ten podmiot innym podmiotem lub podmiotami lub
- 2) zobowiązał się do osobistego wykonania odpowiedniej części zamówienia, jeżeli wykáže zdolności techniczne lub zawodowe.

7.4. Spełnianie warunków udziału przez konsorcjum.

W przypadku Wykonawców wspólnie ubiegających się o udzielenie zamówienia (konsorcjum), warunki określone w pkt 7.2 SIWZ mogą zostać spełnione przez jednego Wykonawcę lub łącznie wszystkich Wykonawców wspólnie ubiegających się o udzielenie zamówienia.

7.5. Zamawiający oceni spełnianie warunków udziału w postępowaniu na podstawie informacji zawartych w oświadczeniach i dokumentach.

7.6. Ocena spełniania warunków wymaganych od Wykonawców nastąpi wg formuły: „spełnia – nie spełnia”.

8. PODSTAWY WYKLUCZENIA

8.1. O udzielenie zamówienia mogą ubiegać się Wykonawcy, którzy nie podlegają wykluczeniu z postępowania na podstawie art. 24 ust. 1 ustawy Pzp,

8.2. oraz którzy nie podlegają wykluczeniu z postępowania na podstawie art. 24 ust. 5 pkt 1) ustawy Pzp, przy czym:

8.2.1. Zamawiający może wykluczyć Wykonawców w stosunku do których otwarto likwidację, w zatwierdzonym przez sąd układzie w postępowaniu restrukturyzacyjnym jest przewidziane zaspokojenie wierzycieli przez likwidację ich majątku lub sąd zarządził likwidację ich majątku w trybie art. 332 ust. 1 ustawy z dnia 15 maja 2015 r. – Prawo restrukturyzacyjne (t.j. Dz. U. z 2019 r., poz. 243 ze zm.) lub których upadłość ogłoszono, z wyjątkiem wykonawcy, który po ogłoszeniu upadłości zawarł układ zatwierdzony prawomocnym postanowieniem sądu, jeżeli układ nie przewiduje zaspokojenia wierzycieli przez likwidację majątku upadłego, chyba że sąd zarządził likwidację jego majątku w trybie art. 366 ust. 1 ustawy z dnia 28 lutego 2003 r. – Prawo upadłościowe (t.j. Dz. U. z 2019 r., poz. 498 ze zm.).

8.3. Zamawiający może wykluczyć Wykonawcę na każdym etapie postępowania o udzielenie zamówienia.

8.4. Wykonawca, który podlega wykluczeniu na podstawie art. 24 ust. 1 pkt 13 i 14 oraz 16-20 lub ust. 5 pkt 1 ustawy Pzp, może przedstawić dowody na to, że podjęte przez niego środki są wystarczające do wykazania jego rzetelności, w szczególności udowodnić naprawienie szkody wyrządzonej przestępstwem lub przestępstwem skarbowym, zadośćuczynienie pieniężne za doznaną krzywdę lub naprawienie szkody, wyczerpujące wyjaśnienie stanu faktycznego oraz współpracę z organami ścigania oraz podjęcie konkretnych środków technicznych, organizacyjnych i kadrowych, które są odpowiednie dla zapobiegania dalszym przestępstwom lub przestępstwom skarbowym lub nieprawidłowemu postępowaniu Wykonawcy.

Wykonawca nie podlega wykluczeniu, jeżeli Zamawiający, uwzględniając wagę i szczególne okoliczności czynu Wykonawcy, uzna za wystarczające dowody przedstawione na ww. podstawie.

8.5. W przypadkach, o których mowa w art. 24 ust. 1 pkt 19 ustawy Pzp, przed wykluczeniem Wykonawcy, Zamawiający zapewnia temu Wykonawcy możliwość udowodnienia, że jego udział w przygotowaniu postępowania o udzielenie zamówienia nie zakłóci konkurencji.

8.6. W celu potwierdzenia spełniania warunków udziału w postępowaniu przez Wykonawców składających wspólną ofertę przestanka nie podlegania wykluczeniu z postępowania, określona w pkt. 8.1 i 8.2 SIWZ oceniana będzie odrębnie dla każdego z Wykonawców wspólnie ubiegających się o udzielenie zamówienia.

9. WYKAZ OŚWIADCZEŃ W CELU WSTĘPNEGO POTWIERDZENIA, ŻE WYKONAWCA NIE PODLEGA WYKLUCZENIU ORAZ SPEŁNIA WARUNKI UDZIAŁU W POSTĘPOWANIU

9.1. Oświadczenie składane wraz z ofertą i jego zakres:

Wykonawca zobowiązany jest dołączyć do oferty aktualne na dzień składania ofert oświadczenie zawierające w szczególności informacje:

9.1.1. o tym, że Wykonawca spełnia warunki udziału w postępowaniu określone przez Zamawiającego w pkt 7 SIWZ,

9.1.2. o tym, że Wykonawca nie podlega wykluczeniu z powodów wskazanych w 24 ust. 1 pkt 13-22 i ust. 5 pkt 1 ustawy Pzp,

9.1.3. o innych podmiotach, na zasoby których Wykonawca powołuje się w celu wykazania spełnienia warunków udziału w postępowaniu, wraz z informacją dotyczącą podstaw wykluczenia innego podmiotu, o których mowa w art. 24 ust. 1 pkt 13-22 i ust. 5 pkt 1 ustawy Pzp – jeżeli dotyczy.

9.1.3.1. Wykonawca, który polega na zdolnościach innych podmiotów, zobowiązany jest udowodnić Zamawiającemu, że realizując zamówienie, będzie miał rzeczywisty dostęp do zasobów tych podmiotów w zakresie niezbędnym do należytego wykonania

zamówienia, w szczególności przedstawiając zobowiązanie tych podmiotów do oddania mu do dyspozycji niezbędnych zasobów na potrzeby realizacji zamówienia.

Z treści załączonych dokumentów powinien wynikać:

- 9.1.3.1.1. zakres dostępnych Wykonawcy zasobów innego podmiotu,
- 9.1.3.1.2. sposób wykorzystania zasobów innego podmiotu, przez Wykonawcę, przy wykonywaniu zamówienia,
- 9.1.3.1.3. zakres i okres udziału innego podmiotu przy wykonywaniu zamówienia,
- 9.1.3.1.4. czy inne podmioty, na zdolności których Wykonawca polega w odniesieniu do warunków udziału w postępowaniu dotyczących wykształcenia, kwalifikacji zawodowych lub doświadczenia, zrealizują roboty budowlane, których wskazane zdolności dotyczą.

9.2. Szczegółowy zakres wymaganych informacji, które powinny zawierać ww. oświadczenie wskazany jest we wzorze zawartym w **Załączniku nr 4 do SIWZ**.

9.3. W przypadku wspólnego ubiegania się o zamówienie przez Wykonawców (konsorcjum), oświadczenia składa każdy z Wykonawców wspólnie ubiegających się o zamówienie. Oświadczenia te potwierdzają brak podstaw wykluczenia i spełnianie warunków udziału w postępowaniu w zakresie, w którym każdy z Wykonawców wykazuje spełnianie warunków udziału w postępowaniu oraz brak podstaw wykluczenia.

10. OŚWIADCZENIE O GRUPIE KAPITAŁOWEJ:

Wykonawca, w terminie 3 dni od dnia zamieszczenia na stronie internetowej informacji o Wykonawcach, którzy złożyli oferty w postępowaniu, zobowiązany jest przekazać Zamawiającemu oświadczenie o przynależności lub braku przynależności do tej samej grupy kapitałowej co inni Wykonawcy, którzy złożyli oferty w postępowaniu. W stosownej sytuacji, wraz ze złożeniem oświadczenia, Wykonawca może przedstawić dowody, że powiązania z innym Wykonawcą, który złożył ofertę w tym samym postępowaniu, nie prowadzą do zakłócenia konkurencji w postępowaniu o udzielenie zamówienia.

UWAGA: W przypadku Wykonawców wspólnie ubiegających się o udzielenie zamówienia - dokument składa każdy z Wykonawców występujących wspólnie.

Wzór oświadczenia zostanie opublikowany wraz z informacją z otwarcia ofert.

11. WYKAZ OŚWIADCZEŃ LUB DOKUMENTÓW W CELU POTWIERDZENIA, ŻE WYKONAWCA NIE PODLEGA WYKLUCZENIU ORAZ SPEŁNIA WARUNKI UDZIAŁU W POSTĘPOWANIU

- 11.1. Zamawiający może w pierwszej kolejności dokonać oceny ofert, a następnie zbadać, czy Wykonawca, którego oferta została oceniona jako najkorzystniejsza, nie podlega wykluczeniu oraz spełnia warunki udziału w postępowaniu. W przypadku gdy Zamawiający stwierdzi, że przeprowadzenie ww. procedury jest nieuzasadnione lub niecelowe może odstąpić od jej zastosowania.
- 11.2. W sytuacji gdy dla zapewnienia odpowiedniego przebiegu postępowania o udzielenie zamówienia, Zamawiający może na każdym etapie postępowania wezwać Wykonawców do złożenia wszystkich lub niektórych oświadczeń lub dokumentów potwierdzających, że nie podlegają wykluczeniu, spełniają warunki udziału w postępowaniu, a jeżeli zachodzą uzasadnione podstawy do uznania, że złożone uprzednio oświadczenia lub dokumenty nie są już aktualne, do złożenia aktualnych oświadczeń lub dokumentów.
- 11.3. Zamawiający **wezwie Wykonawcę, którego oferta została oceniona jako najkorzystniejsza**, do złożenia w wyznaczonym, nie krótszym niż 5 dni terminie aktualnych na dzień złożenia dokumentów wymienionych w pkt 11.4 i 11.5 SIWZ (w razie konieczności także w pkt 11.8. i 11.10 SIWZ).
- 11.4. W celu potwierdzenia spełniania przez Wykonawcę warunków, o których mowa w pkt 7 SIWZ, Zamawiający żąda następujących dokumentów:
 - 11.4.1. **Wykaz robót budowlanych** wykonanych nie wcześniej niż w okresie ostatnich pięciu lat przed upływem terminu składania ofert, a jeżeli okres prowadzenia działalności jest krótszy – w tym okresie, wraz z podaniem ich rodzaju, wartości, daty, miejsca wykonania i podmiotów, na rzecz których roboty te zostały wykonane, z załączeniem **dowodów** określających czy te roboty budowlane zostały wykonane należycie, w szczególności informacji o tym czy roboty zostały wykonane zgodnie z przepisami prawa budowlanego i prawidłowo ukończone; przy czym dowodami, o których mowa, są referencje bądź inne dokumenty wystawione przez podmiot, na rzecz którego roboty budowlane były wykonywane, a jeżeli z uzasadnionej przyczyny o obiektywnym charakterze wykonawca nie jest w stanie uzyskać tych dokumentów – inne dokumenty;
- na formularzu zgodnym z treścią **załącznika nr 6 do SIWZ** (Wykaz robót).

- 11.4.2. **Wykazu osób**, skierowanych przez Wykonawcę do realizacji zamówienia publicznego, w szczególności odpowiedzialnych za świadczenie usług, kontrolę jakości lub kierowanie robotami budowlanymi, wraz z informacją na temat ich kwalifikacji zawodowych, uprawnień, doświadczenia i wykształcenia niezbędnych do wykonania zamówienia publicznego, a także zakresu wykonywanych przez nie czynności oraz informacje o podstawie do dysponowania tymi osobami,
- na formularzu zgodnym z treścią **załącznika nr 5 do SIWZ** (Wykaz osób).
- 11.5. W celu wykazania braku podstaw do wykluczenia Wykonawcy z postępowania o udzielenie zamówienia w okolicznościach, o których mowa w art. 24 ust. 5 pkt. 1 ustawy Pzp, Zamawiający żąda następujących dokumentów:
- 11.5.1. odpisu z właściwego rejestru lub z centralnej ewidencji i informacji o działalności gospodarczej, jeżeli odrębne przepisy wymagają wpisu do rejestru lub ewidencji, w celu potwierdzenia braku podstaw do wykluczenia w oparciu o art. 24 ust. 5 pkt 1 ustawy, W tym zakresie zastosowanie ma art. 26 ust. 6 ustawy Pzp.
UWAGA: W przypadku Wykonawców wspólnie ubiegających się o udzielenie zamówienia- dokument składa każdy z Wykonawców występujących wspólnie.
- 11.6. Z treści załączonych do oferty dokumentów musi wynikać jednoznacznie, iż Wykonawca wykazał spełnianie warunków udziału w postępowaniu i braku podstaw do wykluczenia.
- 11.7. Nie wykazanie spełniania chociażby jednego warunku, skutkować będzie wykluczeniem Wykonawcy z postępowania.
- 11.8. **Wymogi szczególne w zakresie dokumentów dotyczących innego podmiotu żądane od Wykonawcy, którego oferta została oceniona jako najkorzystniejsza:**
- 11.8.1. W przypadku, gdy Wykonawca polega na zasobach innych podmiotów na zasadach określonych w art. 22a ustawy Pzp, Zamawiający żąda przedstawienia w odniesieniu do innego podmiotu:
- 11.8.1.1. odpisu z właściwego rejestru lub z centralnej ewidencji i informacji o działalności gospodarczej, jeżeli odrębne przepisy wymagają wpisu do rejestru lub ewidencji, w celu potwierdzenia braku podstaw wykluczenia na podstawie art. 24 ust. 5 pkt 1 ustawy Pzp.
- 11.8.2. Stosownie do zakresu udostępnianych zasobów przez inny podmiot oraz warunków, których spełnianiu one służą, Wykonawca zobowiązany jest złożyć właściwe dokumenty tych podmiotów w celu wykazania spełnienia warunków udziału w postępowaniu przez Wykonawcę.
- 11.9. **Wymogi szczególne w zakresie dokumentów dotyczących Wykonawców wspólnie ubiegających się o zamówienie:**
- W przypadku wspólnego ubiegania się o zamówienie przez Wykonawców (konsorcjum), dokumenty wymienione w pkt 11.5 SIWZ składa każdy z Wykonawców wspólnie ubiegających się o zamówienie. Dokumenty wskazane w pkt 11.4 SIWZ składa ten Wykonawca-członek konsorcjum, który wykazuje spełnienie odpowiedniego warunku udziału w postępowaniu.
- 11.10. **Dokumenty Wykonawców spoza Rzeczypospolitej Polskiej**
- 11.10.1. Wykonawca mający siedzibę lub miejsce zamieszkania poza terytorium Rzeczypospolitej Polskiej zamiast dokumentu, o którym mowa w pkt 11.5.1. SIWZ – składa dokument lub dokumenty wystawione w kraju, w którym ma siedzibę lub miejsce zamieszkania, potwierdzające, że nie otwarto jego likwidacji ani nie ogłoszono upadłości.
- 11.10.2. Dokumenty, o których mowa w pkt 11.10.1. SIWZ powyżej powinny być wystawione nie wcześniej niż 6 miesięcy przed upływem terminu składania ofert.
- 11.10.3. Jeżeli w kraju, w którym Wykonawca ma siedzibę lub miejsce zamieszkania lub miejsce zamieszkania ma osoba, której dokument dotyczy, nie wydaje się dokumentów, o których mowa w pkt 11.10.1. SIWZ powyżej, zastępuje się je dokumentem zawierającym odpowiednio oświadczenie Wykonawcy, ze wskazaniem osoby albo osób uprawnionych do jego reprezentacji, lub oświadczenie osoby, której dokument miał dotyczyć, złożone przed notariuszem lub przed organem sądowym, administracyjnym albo organem samorządu zawodowego lub gospodarczego właściwym ze względu na siedzibę lub miejsce zamieszkania Wykonawcy lub miejsce zamieszkania tej osoby. Przepisy pkt 11.10.2 SIWZ stosuje się odpowiednio.
- 11.11. **Charakter/postać dokumentów lub oświadczeń:**
- 11.11.1. Dokumenty lub oświadczenia o których mowa w rozporządzeniu Ministra Rozwoju z dnia 26 lipca 2016 r. w sprawie rodzajów dokumentów, jakich może żądać zamawiający od wykonawcy w postępowaniu o udzielenie zamówienia, składane są w oryginale lub

kopii poświadczonej za zgodność z oryginałem. Pozostałe dokumenty lub oświadczenia składane są w oryginale.

11.11.2. Poświadczenie za zgodność z oryginałem następuje przez opatrzenie kopii dokumentu lub kopii oświadczenia, sporządzonych w postaci papierowej, własnoręcznym podpisem.

11.11.3. Wszelkie poprawki lub zmiany (skreślenie, itp.) w dokumentach lub oświadczeniach muszą być podpisane własnoręcznie przez uprawnioną osobę, w miejscu dokonanej poprawki lub zmiany. Naniesione zmiany muszą być czytelne.

11.12. **Reprezentacja i pełnomocnictwo**

11.12.1. W przypadku, gdy Wykonawcę reprezentuje **pełnomocnik**, do oferty należy dołączyć pełnomocnictwo podpisane przez osoby uprawnione do reprezentowania Wykonawcy. Treść pełnomocnictwa musi jednoznacznie wskazywać czynności, do wykonywania których pełnomocnik jest upoważniony (zakres umocowania). Pełnomocnictwo należy złożyć w oryginale lub kopii poświadczonej notarialnie za zgodność z oryginałem.

11.12.2. W przypadku Wykonawców składających wspólną ofertę, do oferty należy dołączyć pełnomocnictwo do reprezentowania wszystkich Wykonawców wspólnie ubiegających się o udzielenie zamówienia (wystawione zgodnie z art. 23 ust. 2 ustawy Pzp). Treść pełnomocnictwa musi jednoznacznie wskazywać czynności, do wykonywania których pełnomocnik jest upoważniony (zakres umocowania). Pełnomocnictwo należy złożyć w oryginale lub kopii poświadczonej notarialnie za zgodność z oryginałem.

11.12.3. Oferta musi być podpisana przez pełnomocnika/osobę umocowaną do reprezentowania Wykonawcy/Wykonawców.

11.13. **Wyjątki od obowiązku złożenia dokumentów:**

Wykonawca nie jest obowiązany do złożenia odpowiednich oświadczeń lub dokumentów, jeżeli:

11.13.1. Zamawiający może je uzyskać za pomocą bezpłatnych i ogólnodostępnych baz danych, w szczególności rejestrów publicznych w rozumieniu ustawy z dnia 17 lutego 2005 r. o informatyzacji działalności podmiotów realizujących zadania publiczne.

11.13.2. Zamawiający posiada aktualne oświadczenia lub dokumenty dotyczące tego Wykonawcy (ze wskazaniem nazwy i numeru postępowania o udzielenie zamówienia publicznego – w formularzu Oferta).

12. **SPOSÓB POROZUMIEWANIA SIĘ W POSTĘPOWANIU ORAZ OSOBY UPRAWNIONE DO POROZUMIEWANIA SIĘ Z WYKONAWCAMI**

12.1. Komunikacja między Zamawiającym a Wykonawcami odbywa się za pośrednictwem operatora pocztowego w rozumieniu ustawy z dnia 23 listopada 2012 r. – Prawo pocztowe (t.j. Dz. U. z 2018 r., poz. 1629 ze zm.), osobiście, za pośrednictwem postańca lub przy użyciu środków komunikacji elektronicznej w rozumieniu ustawy z dnia 18 lipca 2002 r. o świadczeniu usług drogą elektroniczną (t.j. Dz. U. z 2020 r., poz. 344). Dokonany przez Wykonawcę wybór sposobu złożenia informacji/oświadczeń/ /dokumentów powinien uwzględniać obowiązek zachowania przez Wykonawcę wymagań w zakresie pisemnej formy oferty oraz obowiązku zachowania charakteru/postaci składanych dokumentów i oświadczeń określonych w pkt 9, 10, 11 SIWZ.

12.2. Wykonawca może zwrócić się do Zamawiającego o wyjaśnienie treści SIWZ. Zamawiający ma obowiązek udzielić odpowiedzi na pytania Wykonawcy, pod warunkiem, że wniosek o wyjaśnienie wpłynął do Zamawiającego nie później niż do końca dnia, w którym upływa połowa wyznaczonego terminu składania ofert.

12.3. Jeżeli wniosek o wyjaśnienie treści SIWZ wpłynął w terminie późniejszym niż do końca dnia, w którym upływa połowa wyznaczonego terminu składania ofert, Zamawiający może udzielić wyjaśnień albo pozostawić wniosek bez rozpoznania. Przedłużenie terminu składania ofert nie wpływa na wydłużenie biegu terminu składania wniosków o wyjaśnienie SIWZ, na które Zamawiający ma obowiązek udzielenia odpowiedzi.

12.4. Oświadczenie, wniosek, zawiadomienie, oraz informacje, w tym pytania do SIWZ i odpowiedzi uznaje się za złożone w chwili, w której wpłyną one do siedziby adresata elektronicznie lub zostaną doręczone w inny sposób do siedziby Zamawiającego lub Wykonawcy. Przesyłając oświadczenie, wniosek, zawiadomienie oraz informacje, w tym pytania do SIWZ i odpowiedzi elektronicznie, każda strona ma obowiązek potwierdzić wpływ dokumentu (lub poinformować o braku wpływu) na żądanie drugiej strony.

- 12.5. Osobą uprawnioną do kontaktu z Wykonawcami jest: Joanna Kaczmarzyk (Biuro Zamówień Publicznych), tel. + 48 22 45 92 150, e- mail: joanna.kaczmarzyk@pgi.gov.pl.
- 12.6. Wszelką korespondencję dotyczącą prowadzonego postępowania należy kierować na adres Zamawiającego: Państwowy Instytut Geologiczny – Państwowy Instytut Badawczy, ul. Rakowiecka 4, 00-975 Warszawa, e-mail: joanna.kaczmarzyk@pgi.gov.pl.

13. WYMAGANIA DOTYCZĄCE WADIUM

Zamawiający nie wymaga wnieścia wadium.

14. TERMIN ZWIĄZANIA OFERTĄ

Okres związania Wykonawcy złożoną ofertą wynosi 30 dni od upływu terminu składania ofert, określonego w pkt 16.2 SIWZ.

15. OPIS SPOSOBU PRZYGOTOWANIA OFERT

- 15.1. Wykonawca przedstawia ofertę o treści odpowiadającej treści SIWZ. Propozycje rozwiązań m.in. alternatywnych lub wariantowych nie będą brane pod uwagę, a oferta zostanie odrzucona na podstawie art. 89 ust. 1 pkt 2 ustawy Pzp.
- 15.2. Oferta musi zawierać co najmniej:
- 15.2.1. wypełniony Formularz „Oferta”, który stanowi załącznik nr 3 do SIWZ;
 - 15.2.2. oświadczenia i dokumenty, o których mowa w pkt 9.1.1. – 9.1.3 SIWZ;
 - 15.2.3. dokument pełnomocnictwa (jeżeli dotyczy);
 - 15.2.4. zobowiązanie podmiotu trzeciego do udostępnienia zasobów, o których mowa w pkt 9.1.3.1. SIWZ (jeżeli dotyczy);
 - 15.2.5. informację o zamiarze powierzenia części zamówienia podwykonawcom (jeżeli dotyczy).
- 15.3. Wykonawcy mogą wspólnie ubiegać się o udzielenie zamówienia zgodnie z art. 23 ustawy Pzp.
- 15.4. Jeśli Wykonawca zamierza powierzyć wykonanie części zamówienia podwykonawcom zobowiązany jest wskazać części zamówienia, których wykonanie zamierza powierzyć podwykonawcom oraz podać nazwy firm podwykonawców w formularzu Oferta. Brak ww. informacji o podwykonawcach będzie uznany za stwierdzenie samodzielnego wykonania zamówienia przez Wykonawcę, który złożył ofertę.
- 15.5. Wykonawcy ponoszą wszelkie koszty związane z przygotowaniem i złożeniem oferty oraz uczestnictwem w postępowaniu o udzielenie zamówienia publicznego.
- 15.6. Ofertę stanowi wypełniony i skonkretyzowany druk „OFERTA”, który stanowi Załącznik nr 3 do SIWZ, z załączonymi dokumentami i oświadczeniami, wymaganymi niniejszą SIWZ.
- 15.7. Oferta wraz z załącznikami musi być sformułowana w języku polskim, w sposób czytelny, logiczny, pisemnie przy użyciu nośnika pisma nie ulegającego usunięciu bez pozostawienia śladów.
- 15.8. Zamawiający zaleca sporządzenie oferty na komputerze lub wypełnienie druków czytelnym piśmem ręcznym.
- 15.9. Dokumenty sporządzone w języku obcym Wykonawca musi złożyć wraz z tłumaczeniem na język polski. Podczas oceny ofert Zamawiający będzie się opierał na tekście przetłumaczonym na język polski.
- 15.10. W przypadku uzyskania dokumentów, o których mowa w pkt. 11.13.1 SIWZ w języku obcym, Zamawiający żąda od Wykonawcy przedstawienia tłumaczenia na język polski wskazanych przez Wykonawcę i pobranych samodzielnie przez Zamawiającego dokumentów.
- 15.11. Wykonawca może przepisać druki Zamawiającego, jednakże treść zawarta we wzorach Zamawiającego nie może ulec zmianie.
- 15.12. Zalecane jest, aby oferta była złożona na kolejno ponumerowanych stronach. Numeracja stron powinna rozpoczynać się od numeru 1, umieszczonego na pierwszej stronie oferty.
- 15.13. Oferta po jej otwarciu, w terminie wyznaczonym na termin otwarcia ofert, jest jawna, z wyjątkiem informacji zastrzeżonych jako tajemnica przedsiębiorstwa.
- 15.14. Zamawiający wymaga aby oferta, wraz ze wszystkimi załącznikami, była podpisana przez osobę upoważnioną do reprezentowania Wykonawcy.
- 15.15. Zamawiający zaleca złożenie oferty w taki sposób, aby nie uległa zdekompletowaniu.
- 15.16. Oferty składane są w jednym egzemplarzu, w nieprzejrzystej i zamkniętej kopercie lub opakowaniu.
- 15.17. Koperta powinna być zaadresowana na adres i opisana następująco:

**Państwowy Instytut Geologiczny – Państwowy Instytut Badawczy
ul. Rakowiecka 4, 00-975 Warszawa**

**Remont poziomu kanalizacji sanitarnej i deszczowej w trybie zaprojektuj i wybuduj
wraz z wymianą pionu wodnokanalizacyjnego i wentylacyjnego nr 9
w bud. im. Jana Wyżykowskiego w Warszawie
(Sygn. Postępowania: NZP-240-31/2020)**

Nie otwierać przed godziną 10:15 2 kwietnia 2020 r.

- 15.18. Konsekwencje złożenia oferty niezgodnie z ww. opisem ponosi Wykonawca.
- 15.19. W przypadku przekazania oferty do Zamawiającego za pośrednictwem operatora pocztowego, osobiście lub pośtańca, Wykonawca ponosi odpowiedzialność za datę i godzinę jej wpływu do Kancelarii Ogólnej PIG-PIB.
- 15.20. Wykonawca składa tylko jedną ofertę w postępowaniu, w której może być zaoferowana tylko jedna cena. Jeżeli Wykonawca złoży więcej niż jedną ofertę w postępowaniu, samodzielnie lub wspólnie z innymi Wykonawcami, wszystkie złożone przez niego oferty zostaną odrzucone.
- 15.21. Wykonawca może wprowadzić zmiany do oferty lub wycofać złożoną przez siebie ofertę. Dla uznania skuteczności wprowadzenia zmian do oferty, konieczne jest otrzymanie przez Zamawiającego pisemnego powiadomienia, podpisanego przez osoby uprawnione, o wprowadzeniu zmian do oferty, przed upływem ostatecznego terminu wyznaczonego do składania ofert. Koperty oznaczone dopiskiem **ZMIANA** zostaną otwarte przy otwieraniu oferty Wykonawcy, który wprowadził zmiany i po stwierdzeniu poprawności procedury dokonywania zmian zostaną dołączone do oferty. Dla uznania skuteczności wycofania złożonej oferty, konieczne jest otrzymanie przez Zamawiającego powiadomienia, podpisanego przez osoby uprawnione, o wycofaniu oferty, przed upływem ostatecznego terminu wyznaczonego do składania ofert.
- 15.22. Informacje zawarte w ofercie, stanowiące tajemnicę przedsiębiorstwa w rozumieniu przepisów ustawy o zwalczaniu nieuczciwej konkurencji, co do których Wykonawca:
- 15.22.1. zastrzegł, nie później niż w terminie składania ofert, że informacje stanowiące tajemnicę przedsiębiorstwa, nie mogą być udostępnione i muszą być oznaczone klauzulą: „NIE UDOSTĘPNIAC - INFORMACJE STANOWIĄ TAJEMNICĘ PRZEDSIĘBIORSTWA W ROZUMIENIU ART. 11 UST. 2 USTAWY O ZWALCZANIU NIEUCZCIWEJ KONKURENCJI” oraz wykazał, iż zastrzeżone informacje stanowią tajemnicę przedsiębiorstwa - Wykonawca zobowiązany jest złożyć wraz z ofertą uzasadnienie zawierające w szczególności: określenie charakteru jaki mają zastrzeżone informacje, wskazanie działań jakie zostały podjęte przez Wykonawcę w celu zachowania poufności informacji zawartych w dokumentach oraz wskazanie czy informacje stanowiące tajemnicę przedsiębiorstwa zostały wcześniej ujawnione do wiadomości publicznej. Stosownie do powyższego, jeśli Wykonawca nie dopełni ww. obowiązków wynikających z ustawy, Zamawiający będzie miał podstawę do uznania, że zastrzeżenie tajemnicy przedsiębiorstwa jest bezskuteczne i w związku z tym potraktuje daną informację, jako niepodlegającą ochronie i niestanowiącą tajemnicy przedsiębiorstwa w rozumieniu ustawy o zwalczaniu nieuczciwej konkurencji.
- 15.22.2. Jednocześnie Zamawiający wskazuje, iż zgodnie z art. 8 ust. 3 ustawy Pzp, Wykonawca nie może zastrzec informacji, o których mowa w art. 86 ust. 4 ustawy Pzp.
- 15.22.3. Elementy oferty, które Wykonawca zamierza zastrzec jako tajemnicę przedsiębiorstwa w rozumieniu art. 11 ust. 2 ustawy z dnia 16 kwietnia 1993 r. o zwalczaniu nieuczciwej konkurencji powinny zostać umieszczone w odrębnej, zaklejonej kopercie (lub zabezpieczone w inny sposób), opisanej „tajemnica przedsiębiorstwa”, dołączonej do oryginału oferty. W treści oferty powinna zostać umieszczona informacja, że dany dokument jest zastrzeżony. Wykonawca zobowiązany jest wykazać, iż zastrzeżone informacje stanowią tajemnicę przedsiębiorstwa (art. 8 ust. 3 ustawy Pzp).
- 15.23. Wykonawca może powierzyć wykonanie części zamówienia Podwykonawcom, zawierając z nimi stosowne umowy w formie pisemnej pod rygorem nieważności.
- 15.23.1. Jeżeli zmiana albo rezygnacja z Podwykonawcy dotyczy podmiotu, na którego zasoby Wykonawca powoływał się, na zasadach określonych w art. 22a ust. 1, w celu wykazania spełniania warunków udziału w postępowaniu, Wykonawca jest obowiązany wykazać Zamawiającemu, że proponowany inny Podwykonawca lub Wykonawca samodzielnie spełnia je w stopniu nie mniejszym niż Podwykonawca, na którego zasoby Wykonawca powoływał się w trakcie postępowania o udzielenie zamówienia.
- 15.23.2. Wymagania dotyczące umowy o podwykonawstwo, której przedmiotem są roboty budowlane, których niespełnienie spowoduje zgłoszenie przez Zamawiającego odpowiednio zastrzeżeń lub sprzeciwu:
- 1) Zakres robót budowlanych, dostaw lub usług powierzonych Podwykonawcy,
 - 2) Kwotę wynagrodzenia, która nie może być wyższa niż wartość tego zakresu robót wynikająca z oferty Wykonawcy,

- 3) Termin wykonania zakresu przedmiotu zamówienia powierzonego Podwykonawcy wraz z harmonogramem. Termin ten nie może być dłuższy, niż wynikający z harmonogramu Wykonawcy.
 - 4) Termin zapłaty wynagrodzenia Podwykonawcy lub dalszemu Podwykonawcy przewidziany w umowie o podwykonawstwo nie może być dłuższy niż 30 dni od dnia doręczenia Wykonawcy, Podwykonawcy lub dalszemu Podwykonawcy faktury lub rachunku, potwierdzających wykonanie zleconej Podwykonawcy lub dalszemu Podwykonawcy roboty budowlanej, dostawy lub usługi.
- 15.23.3. Umowa o podwykonawstwo musi zawierać w szczególności:
- 1) zakres robót budowlanych, dostaw lub usług powierzonych podwykonawcy lub dalszemu podwykonawcy;
 - 2) kwotę wynagrodzenia, która nie może być wyższa niż wartość tego zakresu robót wynikająca z oferty Wykonawcy;
 - 3) termin wykonania zakresu przedmiotu zamówienia powierzonego podwykonawcy lub dalszemu podwykonawcy, wraz z harmonogramem - termin ten nie może być dłuższy, niż wynikający z harmonogramu Wykonawcy.
- 15.23.4. Zasady udziału podwykonawców w realizacji przedmiotowego zamówienia Zamawiający określił w Istotnych postanowieniach umowy – **Załącznik nr 2 do SIWZ**.

16. TERMIN I MIEJSCE SKŁADANIA OFERT I OTWARCIA OFERT

16.1. Oferty należy składać na adres:

Państwowy Instytut Geologiczny – Państwowy Instytut Badawczy

ul. Rakowiecka 4, 00-975 Warszawa

Kancelaria Ogólna (parter budynku A, pok. 1) czynna w dni robocze, od poniedziałku do piątku, w godzinach 8.15 – 16.15.

16.2. Termin składania ofert upływa **2 kwietnia 2020 r. o godz. 10:00**

16.3. Oferty dostarczone do Zamawiającego za pośrednictwem operatora pocztowego, osobiście lub pośtańca będą zakwalifikowane do postępowania przetargowego pod warunkiem ich dostarczenia do terminu określonego w pkt 16.2 SIWZ. Decyduje data i godzina wpływu do Kancelarii Ogólnej PIG-PIB.

16.4. Zamawiający niezwłocznie zwraca ofertę, która została złożona po wyznaczonym terminie na składanie ofert.

16.5. Otwarcie złożonych ofert nastąpi w dniu **2 kwietnia 2020 r. o godz. 10:15**, w siedzibie Zamawiającego w bud. A, pok. nr 230.

16.6. Otwarcie ofert jest jawne.

16.7. Niezwłocznie po otwarciu ofert Zamawiający zamieści na stronie www.pgi.gov.pl/przetargi informacje dotyczące:

16.7.1. kwoty, jak zamierza przeznaczyć na sfinansowanie zamówienia;

16.7.2. firm oraz adresów wykonawców, którzy złożyli oferty w terminie;

16.7.3. ceny, terminu wykonania zamówienia, okresu gwarancji i warunków płatności zawartych w ofertach – jeżeli dotyczy.

17. OPIS SPOSOBU OBLICZANIA CENY OFERTY

17.1. Wykonawca określi cenę w Formularzu oferta (**Załącznik nr 3 do SIWZ**).

17.2. Obliczona przez Wykonawcę cena oferty powinna zawierać wszelkie koszty bezpośrednie i pośrednie, jakie Wykonawca uważa za niezbędne do poniesienia dla prawidłowego wykonania przedmiotu zamówienia, zysk Wykonawcy oraz wszystkie wymagane przepisami podatki i opłaty, a w szczególności podatek VAT. Wykonawca powinien uwzględnić w cenie wszystkie posiadane informacje o przedmiocie zamówienia, a szczególnie informacje, wymagania i warunki podane w niniejszej SIWZ. Zamawiający zaleca wykonanie wizji lokalnej przed złożeniem oferty. W sprawie wizji lokalnej należy kontaktować się z p. Adamem Nowogórskim, pod nr tel. 22 459 2423.

17.3. Wszystkie ceny określone przez Wykonawcę w Formularzu „Oferta” zostaną ustalone na okres ważności umowy i nie będą podlegały zmianom.

- 17.4. Ceny wszystkich elementów zamówienia powinny zawierać w sobie ewentualne opusty oferowane przez Wykonawcę. Wartość pozycji po zastosowaniu opustu nie może być niższa niż koszty własne lub koszty wytworzenia.
- 17.5. Jeżeli Zamawiającemu zostanie złożona oferta, której wybór prowadziłby do powstania u Zamawiającego obowiązku podatkowego zgodnie z przepisami o podatku od towarów i usług, Zamawiający w celu oceny takiej oferty dolicza do przedstawionej w niej ceny podatek od towarów i usług, który miałby obowiązek rozliczyć zgodnie z tymi przepisami. Wykonawca, składając ofertę, informuje Zamawiającego, czy wybór oferty będzie prowadzić do powstania u Zamawiającego obowiązku podatkowego, wskazując nazwę (rodzaj) towaru lub usługi, których dostawa lub świadczenie będzie prowadzić do jego powstania, oraz wskazując ich wartość bez kwoty podatku.
- 17.6. Zamawiający zwraca się o udzielenie wyjaśnień (w tym złożenie dowodów) jeżeli cena oferty lub jej istotne części składowe wydają się rażąco niskie w stosunku do przedmiotu zamówienia lub budzą wątpliwości Zamawiającego co do możliwości wykonania przedmiotu zamówienia zgodnie z wymaganiami określonymi przez Zamawiającego lub wynikającymi z odrębnych przepisów.
- 17.7. Zamawiający zwraca się o udzielenie wyjaśnień w przypadku gdy cena całkowita oferty jest niższa o co najmniej 30% od:
- 16.13.1. wartości zamówienia powiększonej o należny podatek od towarów i usług, ustalonej przed wszczęciem postępowania zgodnie z art. 35 ust. 1 i 2 ustawy Pzp, lub średniej arytmetycznej cen wszystkich złożonych ofert, chyba że rozbieżność wynika z okoliczności oczywistych, które nie wymagają wyjaśnienia;
- 16.13.2. wartości przedmiotu zamówienia powiększonej o należny podatek od towarów i usług, zaktualizowanej z uwzględnieniem okoliczności, które nastąpiły po wszczęciu postępowania, w szczególności istotnej zmiany cen rynkowych.

18. OPIS KRYTERIÓW, KTÓRYMI ZAMAWIAJĄCY BĘDZIE SIĘ KIEROWAŁ PRZY WYBORZE OFERTY WRAZ Z PODANIEM ZNACZENIA KRYTERIÓW I SPOSOBU OCENY OFERT

- 18.1. Ocenie zostaną poddane oferty nie podlegające odrzuceniu.
- 18.2. Przy wyborze najkorzystniejszej oferty Zamawiający będzie się kierował następującymi kryteriami i ich znaczeniem:

Numer Kryterium	Nazwa kryterium	Waga podana w punktach
1	Cena	90
2	Gwarancja na wykonane roboty budowlane	10

- 18.3. Liczba punktów przyznana poszczególnym ofertom zostanie obliczona z dokładnością do dwóch miejsc po przecinku albo z dokładnością wystarczającą do wykazania zróżnicowania ofert niepodlegających odrzuceniu.

- 18.4. Sposób obliczenia wartości punktowej w kryterium **cena**:

najniższa cena

$$C = \frac{\text{cena oferty badanej}}{\text{najniższa cena}} \times 90 \text{ pkt}$$

cena oferty badanej

Maksymalna liczba punktów jaką może otrzymać Wykonawca w tym kryterium to 90.

- 18.5. Sposób obliczenia wartości punktowej w kryterium **gwarancja na wykonane roboty budowlane**

Gwarancja na wykonane roboty budowlane	Liczba przyznawanych punktów
36 miesięcy	0
48 miesięcy	5
60 lub więcej miesięcy	10

Maksymalna liczba punktów jaką może otrzymać Wykonawca w tym kryterium to 10.

Uwaga:

Oferty Wykonawców, którzy zaoferują inne okresy gwarancji na wykonane roboty budowlane niż określone w SIWZ. np. poniżej 36 miesięcy, zostaną odrzucone jako niezgodne z treścią SIWZ. W przypadku, gdy Wykonawca nie wpisze w formularzu oferty okresu gwarancji na wykonane roboty budowlane, Zamawiający przyjmie, że Wykonawca zaoferował minimalny okres, tj. 36 miesięcy.

- 18.6. Za ofertę najkorzystniejszą uznana zostanie oferta, która otrzyma najwyższą liczbę przyznanych punktów w kryterium „cena” oraz „gwarancja na wykonane roboty budowlane”.

19. INFORMACJA O FORMALNOŚCIACH JAKIE POWINNY ZOSTAĆ DOPEŁNIONE PO WYBORZE OFERTY W CELU ZAWARCIA UMOWY W SPRAWIE ZAMÓWIENIA PUBLICZNEGO

- 19.1. W przypadku, gdy jako najkorzystniejsza zostanie uznana oferta złożona przez Wykonawców wspólnie ubiegających się o udzielenie zamówienia, przed podpisaniem umowy Wykonawcy ci mogą zostać zobowiązani do przedłożenia Zamawiającemu umowy regulującej ich współpracę.
- 19.2. Zamawiający poinformuje Wykonawcę, którego oferta zostanie wybrana jako najkorzystniejsza, o miejscu i terminie zawarcia umowy.
- 19.3. Przed podpisaniem umowy Wykonawca powinien przedstawić:
- 19.1.3. pełnomocnictwo do jej podpisania, jeżeli nie wynika ono z załączonych do oferty dokumentów,
 - 19.1.4. polisę ubezpieczenia od odpowiedzialności cywilnej w zakresie prowadzonej działalności gospodarczej związanej z przedmiotem zamówienia na kwotę nie mniejszą niż 500 000,00 zł (słownie: pięćset tysięcy 00/100 złotych), przy czym Wykonawca zobowiązany będzie zachować takie ubezpieczenie w pełnym wymiarze i skutku w ciągu całego okresu swej odpowiedzialności wynikającej z umowy;
 - 19.1.5. kopię uprawnień i aktualne zaświadczenie o wpisie na listę członków samorządu budowlanego osób które będą kierować robotami budowlanymi przy realizacji przedmiotowego zamówienia;
- 19.4. Przed podpisaniem umowy Wykonawca wnieśli zabezpieczenie należytego wykonania umowy w wysokości 5% całkowitej ceny oferty brutto.

20. WYMAGANIA DOTYCZĄCE ZABEZPIECZENIA NALEŻYTEGO WYKONANIA UMOWY

- 20.1. W celu zapewnienia należytego wykonania umowy ustanawia się zabezpieczenie w wysokości 5 % całkowitej ceny oferty brutto.
- 20.2. Strony ustalają, że zabezpieczenie, o którym mowa powyżej Wykonawca wnieśli przed zawarciem umowy w:
- 20.1.1. pieniądzu – przelewem – na rachunek Zamawiającego: Getin Noble Bank S.A. nr konta: 52 1560 0013 2366 2335 1965 0001;
 - 20.1.2. poręczeniach bankowych lub poręczeniach spółdzielczej kasy oszczędnościowo-kredytowej, z tym że zobowiązanie kasy jest zawsze zobowiązaniem pieniężnym,
 - 20.1.3. gwarancjach bankowych,
 - 20.1.4. gwarancjach ubezpieczeniowych,
 - 20.1.5. poręczeniach udzielanych przez podmioty, o których mowa w art. 6b ust. 5 pkt 2 ustawy z dnia 9 listopada 2000 r. o utworzeniu Polskiej Agencji Rozwoju Przedsiębiorczości.
- 20.3. Dokument, stanowiący potwierdzenie wniesienia zabezpieczenia należytego wykonania umowy (np. kopia przelewu lub oryginał gwarancji), Wykonawca powinien złożyć do zawieranej umowy.
- 20.4. Dopuszcza się wnoszenie zabezpieczenia do ustalonej w ust. 1 wysokości, według wyboru Wykonawcy, w jednej lub kilku określonych wyżej formach.
- 20.5. W przypadku wniesienia zabezpieczenia w formie gwarancji i poręczeń muszą być one wystawione na okres obejmujący wykonanie zamówienia oraz oferowany przez Wykonawcę okres gwarancji jakości i rękojmi.

21. WARUNKI UMOWY O WYKONANIE ZAMÓWIENIA

- 21.1. Ogólne i szczegółowe warunki umowy, które uwzględnione będą w przyszłej umowie z wybranym w wyniku niniejszego postępowania Wykonawcą zamieszczone są w Istotnych postanowieniach umowy – stanowiących **załącznik nr 2 do SIWZ**.
- 21.2. Wszelkie pytania i wątpliwości dotyczące Istotnych postanowień umowy, będą rozpatrywane jak dla całej SIWZ, zgodnie z art. 38 ustawy Pzp.
- 21.3. Konieczność powierzenia podwykonawcom realizacji jakiegoś elementu zamówienia, wynika w trakcie realizacji zamówienia, wymaga uzyskania uprzedniej pisemnej zgody Zamawiającego.

- 21.4. Powierzenie wykonania części zamówienia podwykonawcom nie zwalnia Wykonawcy z odpowiedzialności za należyte wykonanie tego zamówienia.
- 21.5. W przypadku zmiany lub rezygnacji z podwykonawcy (dotyczy podmiotu, na którego zasoby Wykonawca powoływał się, na zasadach określonych w art. 22a ust. 1 ustawy, w celu wykazania spełniania warunków udziału w postępowaniu) Wykonawca jest obowiązany wykazać Zamawiającemu, iż proponowany inny podwykonawca lub Wykonawca samodzielnie spełnia je w stopniu nie mniejszym niż podwykonawca, na którego zasoby Wykonawca powoływał się w trakcie postępowania o udzielenie zamówienia.
- 21.6. Przewidywane zmiany umowy i warunki ich wprowadzenia zostały określone w istotnych postanowieniach umowy.

22. POUCZENIE O ŚRODKACH OCHRONY PRAWNEJ PRZYSŁYGUJĄCYCH WYKONAWCY W TOKU POSTĘPOWANIA O UDZIELENIE ZAMÓWIENIA

Wykonawcom i innym osobom, którzy mają lub mieli interes w uzyskaniu zamówienia oraz ponieśli lub mogą ponieść szkodę w wyniku naruszenia przez Zamawiającego przepisów ustawy Pzp, przysługują środki ochrony prawnej określone w Dziale VI ww. ustawy Pzp.

23. POSTANOWIENIA KOŃCOWE

- 23.1. Do spraw nieuregulowanych w niniejszej SIWZ zastosowanie mają przepisy ustawy Pzp.
- 23.2. Wszelkie koszty związane z przygotowaniem oferty i udziałem w postępowaniu ponosi Wykonawca.
- 23.3. Wszystkie załączniki do niniejszej SIWZ stanowią jej integralną część.
- 23.4. Zamawiający zastrzega możliwość unieważnienia postępowania o udzielenie zamówienia, jeżeli środki, które zamierzał przeznaczyć na sfinansowanie całości lub części zamówienia, nie zostały mu przyznane.

24. OCHRONA DANYCH OSOBOWYCH

- 24.1. Zgodnie z art. 13 ust. 1 i 2 rozporządzenia Parlamentu Europejskiego i Rady (UE) 2016/679 z dnia 27 kwietnia 2016 r. w sprawie ochrony osób fizycznych w związku z przetwarzaniem danych osobowych i w sprawie swobodnego przepływu takich danych oraz uchylenia dyrektywy 95/46/WE (ogólne rozporządzenie o ochronie danych) (Dz. Urz. UE L 119 z 04.05.2016, str. 1), dalej „RODO”, Zamawiający informuje, że:
 - 24.1.1. administratorem Pani/Pana danych osobowych jest Państwowy Instytut Geologiczny – Państwowy Instytut Badawczy, ul. Rakowiecka 4, 00-975 Warszawa, tel. (+48) 22 45 92 000, fax, tel. (+48) 22 45 92 001, email biuro@pgi.gov.pl
 - 24.1.2. administrator wyznaczył inspektora ochrony danych, z którym może się Pani/Pan skontaktować w sprawach ochrony i przetwarzania danych osobowych pod adresem poczty elektronicznej: dane.osobowe@pgi.gov.pl lub pisemnie na adres siedziby PIG-PIB
 - 24.1.3. Pani/Pana dane osobowe przetwarzane będą na podstawie art. 6 ust. 1 lit. c RODO w celu związanym z postępowaniem o udzielenie zamówienia publicznego na: **Remont poziomu kanalizacji sanitarnej i deszczowej w trybie zaprojektuj i wybuduj wraz z wymianą pionu wodnokanalizacyjnego i wentylacyjnego nr 9 w bud. im. Jana Wyżykowskiego w Warszawie** (Sygn. postępowania: NZP-240-31/2020), prowadzonym w trybie przetargu nieograniczonego. Przetwarzanie danych osobowych będzie możliwe również w celu wykonania zadania realizowanego w interesie publicznym (podstawa prawna art. 6 ust. 1 lit. e RODO), w celach archiwalnych wobec prawnie uzasadnionego interesu zabezpieczenia i przechowania danych osobowych na wypadek prawnej potrzeby wykazania faktów (podstawa prawna art. 6 ust. 1 lit. f RODO) oraz w celach ustalenia, dochodzenia lub obrony przed roszczeniami, które mogą powstać w związku z prowadzonym postępowaniem o udzielenie zamówienia publicznego (podstawa prawna art. 6 ust. 1 lit. f RODO). Ponadto w przypadku Wykonawcy, z którym zostanie zawarta umowa, podstawę przetwarzania danych stanowić będzie art. 6 ust. 1 lit. b RODO, ponieważ przetwarzanie będzie niezbędne do wykonania tej umowy
 - 24.1.4. odbiorcami Pani/Pana danych osobowych będą osoby lub podmioty, którym udostępniona zostanie dokumentacja postępowania w oparciu o art. 8 oraz art. 96 ust. 3 ustawy Pzp. Ponadto do Pani/Pana danych osobowych mogą mieć również dostęp podmioty przetwarzające dane osobowe w imieniu PIG-PIB tj. podmioty świadczące pomoc prawną, usługi informatyczne, kurierskie i pocztowe, archiwizacyjne i związane z niszczeniem dokumentów. Pani/Pana dane osobowe mogą być udostępnione również innym podmiotom, jeżeli obowiązek taki będzie wynikać z przepisów prawa

- 24.1.5. Pani/Pana dane osobowe będą przechowywane, zgodnie z art. 97 ust. 1 ustawy Pzp, przez okres 4 lat od dnia zakończenia postępowania o udzielenie zamówienia, a jeżeli czas trwania umowy przekracza 4 lata, okres przechowywania obejmuje cały czas trwania umowy. W przypadku zawarcia umowy z Wykonawcą, jego dane osobowe będą przechowywane przez czas trwania tej umowy, do momentu wygaśnięcia roszczeń związanych z wykonaniem zobowiązań umownych, chyba że niezbędny będzie dłuższy okres przetwarzania w przypadkach nakazanych prawem
- 24.1.6. obowiązek podania przez Panią/Pana danych osobowych bezpośrednio Pani/Pana dotyczących jest wymogiem ustawowym określonym w przepisach ustawy Pzp, związanym z udziałem w postępowaniu o udzielenie zamówienia publicznego; konsekwencje niepodania określonych danych wynikają z ustawy Pzp
- 24.1.7. w odniesieniu do Pani/Pana danych osobowych decyzje nie będą podejmowane w sposób zautomatyzowany, stosowanie do art. 22 RODO
- 24.1.8. posiada Pani/Pan:
- na podstawie art. 15 RODO prawo dostępu do danych osobowych Pani/Pana dotyczących;
 - na podstawie art. 16 RODO prawo do sprostowania Pani/Pana danych osobowych*;
 - na podstawie art. 18 RODO prawo żądania od administratora ograniczenia przetwarzania danych osobowych z zastrzeżeniem przypadków, o których mowa w art. 18 ust. 2 RODO**;
 - prawo do wniesienia skargi do Prezesa Urzędu Ochrony Danych Osobowych, gdy uzna Pani/ Pan, że przetwarzanie danych osobowych Pani/Pana dotyczących narusza przepisy RODO
- 24.1.9. nie przysługuje Pani/Panu:
- w związku z art. 17 ust. 3 lit. b, d lub e RODO prawo do usunięcia danych osobowych;
 - prawo do przenoszenia danych osobowych, o którym mowa w art. 20 RODO;
 - na podstawie art. 21 RODO prawo sprzeciwu, wobec przetwarzania danych osobowych, gdyż podstawą prawną przetwarzania Pani/Pana danych osobowych jest art. 6 ust. 1 lit. c RODO.

*** Wyjaśnienie:** skorzystanie z prawa do sprostowania nie może skutkować zmianą wyniku postępowania o udzielenie zamówienia publicznego ani zmianą postanowień umowy w zakresie niezgodnym z ustawą Pzp oraz nie może naruszać integralności protokołu oraz jego załączników.

****Wyjaśnienie:** prawo do ograniczenia przetwarzania nie ma zastosowania w odniesieniu do przechowywania, w celu zapewnienia korzystania ze środków ochrony prawnej lub w celu ochrony praw innej osoby fizycznej lub prawnej, lub z uwagi na ważne względy interesu publicznego Unii Europejskiej lub państwa członkowskiego.

25. ZAŁĄCZNIKI:

- 25.1. Załącznik nr 1 do SIWZ – Program funkcjonalno-użytkowy,
- 25.2. Załącznik nr 1a do SIWZ – Część graficzna istniejących instalacji,
- 25.3. Załącznik nr 2 do SIWZ – Istotne postanowienia umowy,
- 25.4. Załącznik nr 3 do SIWZ – Formularz „Oferta”
- 25.5. Załącznik nr 4 do SIWZ – Oświadczenie o spełnieniu warunków udziału w postępowaniu i braku podstaw do wykluczenia z postępowania,
- 25.6. Załącznik nr 5 do SIWZ – „Wykaz osób”,
- 25.7. Załącznik nr 6 do SIWZ- „Wykaz robót”.

PROGRAM FUNKCJONALNO-UŻYTKOWY

1. NAZWA ZAMÓWIENIA.

Wykonanie projektu oraz realizacja remontu poziomów kanalizacji sanitarnej i deszczowej w piwnicy oraz remont pionu wodno-kanalizacyjnego nr 9 wraz z pionem wentylacyjnym w budynku im. Jana Wyżykowskiego w Warszawie dla Państwowego Instytutu Geologicznego – Państwowego Instytutu Badawczego z siedzibą przy ul. Rakowieckiej 4 w Warszawie.

Adresy obiektów objętych dostawą i montażem urządzeń.

ul. Rakowiecka 4, 00-975 Warszawa, dzielnica Mokotów, woj. mazowieckie, działka ewidencyjna nr 12.

2. NAZWY I KODY GRUP, KLAS, KATEGORII ROBÓT.

71000000-8 Usługi architektoniczne, budowlane, inżynieryjne i kontrolne

45300000-0 Roboty instalacyjne w budynkach

3. ZAMAWIAJĄCY

Państwowy Instytut Geologiczny – Państwowy Instytut Badawczy z siedzibą w Warszawie przy ulicy Rakowieckiej 4, 00-975 Warszawa.

4. OPRACOWUJĄCY PROGRAM

mgr inż. Adam Nowogórski

5. SPIS ZAWARTOŚCI PROGRAMU

- A. Opis stanu istniejącego.
- B. Opis ogólny przedmiotu zamówienia:
 - B.1. Etap 1 - Wykonanie inwentaryzacji instalacji kanalizacji deszczowej i sanitarnej
 - B.2. Etap 2 - Wykonanie dokumentacji wykonawczej
 - B.3. Etap 3 - Zakres robót budowlanych
 - B.4. Etap 4 - Zakres wykonania dokumentacji powykonawczej
- C. Obowiązki projektanta i kierownika budowy.
- D. Termin realizacji zamówienia.
- E. Część informacyjna.

A. OPIS STANU ISTNIEJĄCEGO

Budynek objęty zakresem prac remontowych jest podzielony na dwie części wyższą posiadającą 7 kondygnacji (w tym dwie podziemne) i niższą posiadającą 4 kondygnacje (w tym dwie podziemne).

Odprowadzenie wód deszczowych z dachów wykonane jest w systemem grawitacyjnym. Wody deszczowe z dachów zbierane są po przez wpusty dachowe gdzie następnie pionami żeliwnymi wewnątrz budynku są odprowadzane do poziomów kanalizacyjnych. Budynek posiada drenaż opaskowy wykonany wokół płyty fundamentowej. Wody melioracyjne z drenażu trafiają do studzienki zbiorczej skąd są przepompowywane kanalizacji deszczowej.

Ścieki sanitarne z pomieszczeń biurowych i łazienek są odprowadzane 46 pionami (kamionkowymi i PVC) do poziomów kanalizacyjnych skąd następnie trafiają do przykanalików (od strony ul. Rakowieckiej). Większość z pionów jest w złym stanie technicznym co należy mieć na uwadze przy włączeniu ich do nowej instalacji kanalizacyjnej.

Ścieki deszczowe i sanitarne w budynku im. Jana Wyżykowskiego nie są od siebie odseparowane co stanowi podstawowy problem w użytkowaniu instalacji.

Z budynku są wyprowadzone trzy wyjścia kanalizacyjne z których ścieki sanitarne i deszczowe trafiają poprzez studzienki inspekcyjne (żłazowe) do 2 przykanalików a następnie do kanału ogólnospławnego w ul. Rakowieckiej.

Stan techniczny poziomów kanalizacji deszczowej i sanitarnej jest zły, łączenia rur (żeliwnych i kamionkowych) w wielu miejscach są nieszczelne co często powodują miejscowe podciekanie. Problem ten dotyczy również pionów w szczególności sanitarnych.

B. OPIS OGÓLNY PRZEDMIOTU ZAMÓWIENIA ORAZ WYMAGANIA DO REMONTU

Realizacja przedmiotu zamówienia odbywać się będzie w trzech etapach:

B.1 Etap I – wykonanie inwentaryzacji instalacji kanalizacji deszczowej i sanitarnej

B.2 Etap II – wykonanie dokumentacji wykonawczej rozprowadzenia poziomów kanalizacji sanitarnej i deszczowej

B.3 Etap III – wykonanie robót budowlanych polegających na remoncie poziomów kanalizacji deszczowej i sanitarnej wg wykonanej dokumentacji wykonawczej

B.4 Etap IV - wykonanie dokumentacji powykonawczej rozprowadzenia poziomów kanalizacji sanitarnej i deszczowej.

B.1 Etap I

W pierwszym etapie należy wykonać inwentaryzację instalacji kanalizacji sanitarnej i deszczowej. Wykonana inwentaryzacja winna zawierać naniesienie wszystkich pionów kanalizacyjnych z podziałem na: do remontu i wyremontowane oraz trasy poziomów kanalizacyjnych z uwzględnieniem zastosowanych materiałów. Wykonaną inwentaryzację należy przedstawić na rzutach budynku oraz rozwinięciach instalacyjnych. W przypadku braku możliwości zidentyfikowania trasy instalacji Wykonawca ma obowiązek wykonać kamerowanie danego odcinka co umożliwi poprawne zinwentaryzowanie przewodu.

Na podstawie wykonanej inwentaryzacji Wykonawca w II etapie wykona projekt wykonawczy.

B.2 Etap II

Wykonanie projektu wykonawczego remontu głównych poziomów kanalizacji deszczowej i sanitarnej. Celem dokumentacji projektowej jest odseparowanie ścieków deszczowych i sanitarnych i wyprowadzenie ich oddzielnie do zewnętrznej instalacji. Dokumentacja ma uwzględniać niezbędne rozwiązania projektowe umożliwiające spływ ścieków ze wszystkich pionów kanalizacyjnych w obiekcie. Dokumentacja winna zawierać dobór przewodów instalacyjnych: średnice, materiał, spadki, ew. urządzenia kanalizacyjne do podczyszczania/ przepompowywania medium. W przypadku konieczności zasilenia urządzeń w energię elektryczną wykonawca przedłoży odrębne opracowanie uwzględniające zakres prac.

Dokumentację projektową na każdym etapie należy uzgadniać z przedstawicielem Zamawiającego. Przed przystąpieniem do robót objętych dokumentacją Wykonawca ma obowiązek uzgodnić projekt z Zamawiającym. Po uzgodnieniu projektu Zamawiający prześle Wykonawcy zatwierdzoną dokumentację do realizacji.

Dokumentację należy opracować w 2 egzemplarzach + wersja elektroniczna zapisana w formatach dwg, pdf, .doc, .docx).

B.3 Etap III

Zakres prac budowlanych:

1. Wymiana poziomów kanalizacyjnych:

Wykonawca wykona wszystkie prace objęte wykonaną dokumentacją w II etapie tj.:

- a. Demontaż i utylizacja istniejących poziomów kanalizacyjnych wraz z elementami mocującymi. Naprawa uszkodzonych miejsc po wykonanych pracach demontażowych.
- b. Wyłapanie wszystkich czynnych pionów/urządzeń kanalizacji deszczowej wpięcie w nowo wybudowany poziom kanalizacyjny. Podłączenie do zewnętrznej instalacji kanalizacyjnej.
- c. Wyłapanie wszystkich czynnych pionów/urządzeń kanalizacji sanitarnej wpięcie w nowo wybudowany poziom kanalizacyjny. Podłączenie do zewnętrznej instalacji kanalizacyjnej.
- d. Wykonanie niezbędnych robót budowlanych w celu przeprowadzenia instalacji. Wykonanie przejść instalacyjnych, naprawa ścian.
- e. Wykonanie próby szczelności instalacji zgodnie z Wymaganiami Technicznymi Cobriti Instal Zeszyt nr 12 Instalacje Kanalizacyjne.

2. Wymiana pionu wodno-kanalizacyjnego i wentylacyjnego nr 09:

Roboty budowlane związane z wymianą pionu wodno-kanalizacyjnego i wentylacyjnego nie są objęte dokumentacją projektową (która jest opisana w pkt B2 i B4 tego postępowania). Zakres prac określa poniższy przedmiar robót.

Lp.	Podstawa	Opis	Jedn. obm.	Obmiar
1	45300000-0	Wymiana pionów wodno-kanalizacyjnych wraz z wykonaniem nowego pionu wentylacyjnego		
1.1	45300000-0	Roboty demontażowe instalacji wodno-kanalizacyjnych		
1 d.1.1	KSNR 8 0108-01	Demontaż rurociągu stalowego ocynkowanego o śr. 15-20 mm na ścianie (CWU+CYRKULACJA)	m	24
2 d.1.1	KSNR 8 0108-02	Demontaż rurociągu stalowego ocynkowanego o śr. 25-32 mm na ścianie (ZWU)	m	12
3 d.1.1	KSNR 8 0222-05	Demontaż rurociągu żeliwnego kanalizacyjnego o śr. 150 mm na ścianie	m	18
4 d.1.1	KSNR 8 0121-02	Demontaż zaworu przelotowego lub zwrotnego o śr. 25-32 mm	szt	8
5 d.1.1	KSNR 8 0224-05	Demontaż czyszczaka z PCW o śr. 75-160 mm	szt	1
6 d.1.1	kalk. własna 26,0m x 4	Utylizacja i wywóz rur	kpl.	1
1.2	45200000-9	Roboty budowlane		
7 d.1.2	KNNR 3 0301-01 6x(3,0x1,0x0,12)=2,16	Rozbiórka konstrukcji z cegły na zaprawie wapiennej i cementowo-wapiennej – ściana w pomieszczeniach	m3	2.16
8 d.1.2	KNR-W 4-01 0346-02 26,0m x 0,14m x 3 = 10,92 m2	Rozebranie ścianek z cegieł na zaprawie cementowo-wapiennej o grubości 1/4 ceg.	m2	10.92
9 d.1.2	KNNR 3 0302-01	Uzupełnienie ścian oraz zamurowanie otworów w ścianach i stropach z cegły na zaprawie wapiennej i cementowo-wapiennej	m3	4.16
10 d.1.2	KNNR 3 0603-01 6 x ((3,0 x 1,0)	Tynki wewn. zwykłe kat. III wykonyw. ręcznie na ścianach i słupach bez osiatkowania	m2	18

11 d.1.2	KNNR 3 0605-03	Malowanie tynków wewnętrznych ścian i sufitów farbą klejową w kolorze jasnym z przetarciem tynków	m2	18
12 d.1.2	KNR 2-02 1215-01 wentylacyjne - 6szt, rewizje wod-kan - 6szt.	Drzwiczki i kratki, osadzone w ścianach o powierzchni elementu do 0.1 m ²	szt.	12
13 d.1.2	kalk. własna 2,16m ³ + (10,92m x 0,12m)=3,47m ³	Załadunek, wywóz i utylizacja gruzu	m3	3.47
1.3	45300000-0	Roboty instalacyjne w budynkach		
1.3.1	45332000-3	instalacje wodne		
14 d.1.3.1	KNNR 4 0111-02	Rurociągi z tworzyw sztucznych (PP, PE, PB) o śr. zewnętrznej 25 mm o połączeniach zgrzewanych, na ścianach w budynkach mieszkalnych (ZWU)	m	10
15 d.1.3.1	KNR 0-34 0101-07	Izolacja rurociągów śr. 28-48 mm otulinami z pianki poliuretanowej – jednowarstwowymi gr.13 mm (J)	m	10
16 d.1.3.1	KNNR 4 0111-01 6 x 2,0m=12,0m	Rurociągi z tworzyw sztucznych (PP, PE, PB) o śr. zewnętrznej 20 mm o połączeniach zgrzewanych, na ścianach w budynkach mieszkalnych (podejścia ZWU)	m	6
17 d.1.3.1	KNR 0-34 0101-06	Izolacja rurociągów śr.12-22 mm otulinami z pianki poliuretanowej – jednowarstwowymi gr.13 mm (J)	m	6
18 d.1.3.1	KNNR 4 0112-02	Rurociągi z tworzyw sztucznych (PP, PE, PB) o śr. zewnętrznej 25 mm o połączeniach zgrzewanych, na ścianach w budynkach niemieszkalnych (CWU)	m	10
19 d.1.3.1	KNR 0-34 0101-19	Izolacja rurociągów śr. 28-48 mm otulinami z pianki poliuretanowej – jednowarstwowymi gr.30 mm (S)	m	6
20 d.1.3.1	KNNR 4 0112-01	Rurociągi z tworzyw sztucznych (PP, PE, PB) o śr. zewnętrznej 20 mm o połączeniach zgrzewanych, na ścianach w budynkach niemieszkalnych (CYRKULACJA)	m	12
21 d.1.3.1	KNR 0-34 0101-10	Izolacja rurociągów śr. 12-22 mm z pianki poliuretanowej – jednowarstwowymi gr.20 mm (N)	m	12
22 d.1.3.1	KNNR 4 0112-01 6 x 2,0m = 12,0m	Rurociągi z tworzyw sztucznych (PP, PE, PB) o śr. zewnętrznej 20 mm o połączeniach zgrzewanych, na ścianach w budynkach niemieszkalnych (podejścia)	m	12
23 d.1.3.1	KNNR 4 0121-02	Punkty stałe w rurociągach z tworzyw sztucznych o śr. zewnętrznej 25 mm	szt.	4
24 d.1.3.1	KNNR 4 0121-01	Punkty stałe w rurociągach z tworzyw sztucznych o śr. zewnętrznej 20 mm	szt.	2
25 d.1.3.1	KNNR 4 0130-03	Zawory przelotowe i zwrotne instalacji wodociągowych z rur stalowych o śr. nominalnej 25 mm	szt.	2
26 d.1.3.1	KNR-W 2-15 0127-03	Próba szczelności instalacji wodociągowych z rur z tworzyw sztucznych w budynkach niemieszkalnych (rurociąg o śr. do 63 mm)	m	102
1.3.2	45332000-3	Instalacje kanalizacji sanitarnej		
27 d.1.3.2	KNR-W 2-15 0208-03	Rurociągi z PVC kanalizacyjne o śr. 110 mm na ścianach w budynkach niemieszkalnych o połączeniach wciskowych	m	18
28 d.1.3.2	KNR-W 2-15 0222-02	Czyszczaki z PVC kanalizacyjne o śr. 110 mm o połączeniach wciskowych	szt.	1

29 d.1.3.2	KNR-W 2-15 0211-01	Dodatki za wykonanie podejść odpływowych z PVC o śr. 50 mm o połączeniach wciskowych	podej.	6
30 d.1.3.2	KNR 2-15/GEBERIT 0317-03	Przegrody ogniowe dla rur o śr. zewn. 110 mm	szt.	6
1.3.3	45331000-6	Instalacje wentylacji grawitacyjnej		
31 d.1.3.3	KNR-W 2-17 0113-01	Przewody wentylacyjne z blachy stalowej, kołowe, typ B/I o śr. do 100 mm – udział kształtek do 35 %	m2	8.5
32 d.1.3.3	KNR 2-17 0136-01 analogia	kłapy zwrotne do przewodów o śr. do 150 mm	szt.	6
33 d.1.3.3	KNR-W 2-17 0138-01	Kratki wentylacyjne typ A lub N o obwodzie do 800 mm - do przewodów stalowych i aluminiowych wyposażone w przepustnice regulacyjne	szt.	10
34 d.1.3.3	kalk. własna	Wyprowadzenie wentylacji na dach	kpl.	1
35 d.1.3.3	kalk. własna	Wykonanie pomiarów wydajności wentylacji grawitacyjnej	kpl.	1

Wykonawca ma uwzględnić wszystkie prace związane z zabezpieczeniem terenu robót. Ma zapewnić we własnym zakresie utrzymanie czystości na każdym etapie prac.

Zakres prac obejmując wszystkie prace obejmując m.in. również :

- udział w spotkaniach wyznaczonych przez Zamawiającego mających na celu bieżącą kontrolę, nadzór kierownika robót/koordynatora prac oraz uszczegółowienie wytycznych realizacyjnych,
- wykonanie zabezpieczeń BHP na ciągach komunikacyjnych oraz składowiskach materiałów,
- do zadań Wykonawcy należy również wykonanie próby szczelności i uruchomienie instalacji wraz z przeszkoleniem przyszłego użytkownika instalacji. Wykonawca zobowiązuje się do wykonania przedmiotu zamówienia zgodnie z zatwierdzonym projektem wykonawczym, normami.

Zamawiający zastrzega, że wszędzie tam gdzie w treści Programu funkcjonalno-użytkowego, stanowiącego opis przedmiotu zamówienia, zostały w opisie tego przedmiotu wskazane znaki towarowe, patenty lub pochodzenie, źródła lub szczegółowe procesy, które charakteryzują produkty lub usługi dostarczane przez konkretnego wykonawcę - Zamawiający dopuszcza metody, materiały, urządzenia, systemy, technologie itp. równoważne do przedstawionych w opisie przedmiotu zamówienia. Dopuszcza się, więc zaproponowanie w ofercie wszelkich równoważnych odpowiedników rynkowych o właściwościach nie gorszych niż wskazane przez Zamawiającego. Parametry wskazanego standardu określają minimalne warunki techniczne, eksploatacyjne, użytkowe, jakościowe i funkcjonalne, jakie ma spełniać przedmiot zamówienia. Wskazane znaki towarowe, patenty, marki lub nazwy producenta czy źródła lub szczególne procesy wskazujące na pochodzenie określają jedynie klasę produktu, metody, materiałów, urządzeń, systemów, technologii itp.

W ofercie można przyjąć metody, materiały, urządzenia, systemy, technologie itp. innych marek i producentów, jednak o parametrach technicznych, jakościowych i właściwościach użytkowych oraz funkcjonalnych, odpowiadających metodom, materiałom, urządzeniom, systemom, technologiom itp. opisanym w SIWZ. Dodatkowo Zamawiający podkreśla, iż równoważne metody, materiały, urządzenia, systemy, technologie itp. nie mogą stanowić zamienników w stosunku do metod, materiałów, urządzeń, systemów, technologii itp. opisanych w Programie funkcjonalno-użytkowym za pomocą znaków towarowych, patentów, pochodzenia, źródła lub szczególnego procesu.

Realizacja przedmiotu zamówienia będzie wykonana w oparciu o:

1. Wykonaną inwentaryzację instalacji kanalizacyjnej (deszczowej, sanitarnej)
2. Wykonaną dokumentację wykonawczą
3. Ustalonego po podpisaniu umowy *Harmonogramu rzeczowo-finansowego realizacji umowy*
4. Uzgodnień na spotkaniach koordynacyjnych.

B.4 Etap IV

W przypadku pojawienia się zmian na etapie realizacji robót w stosunku do wcześniej wykonanego projektu wykonawczego, Wykonawca ma obowiązek naniesienia zmian w dokumentacji i przedłożenia Zamawiającemu. Wykonaną dokumentację powykonawczą Wykonawca winien złożyć najpóźniej w dniu podpisania protokołu końcowego odbioru robót.

Dokumentację powykonawczą należy opracować w 2 egzemplarzach + wersja elektroniczna zapisana w formatach dwg, pdf, .doc, .docx).

C. OBOWIĄZKI PROJEKTANTA I KIEROWNIKA BUDOWY

Projektant zobowiązany jest do sprawowania nadzoru autorskiego w ramach podpisanej umowy. Obowiązki projektanta oraz kierownika budowy wynikają z przepisów Prawa Budowlanego.

1. Do podstawowych obowiązków projektanta należy:

- 1) zapewnienie, w razie potrzeby, udziału w opracowaniu projektu osób posiadających uprawnienia budowlane do projektowania w odpowiedniej specjalności oraz wzajemne skoordynowanie techniczne wykonanych przez te osoby opracowań projektowych, zapewniające uwzględnienie zawartych w przepisach zasad bezpieczeństwa i ochrony zdrowia w procesie budowy, z uwzględnieniem specyfiki projektowanego obiektu budowlanego;
- 2) wyjaśnianie wątpliwości dotyczących projektu i zawartych w nim rozwiązań;
- 3) sprawowanie nadzoru autorskiego na żądanie inwestora w zakresie:
 - a) stwierdzania w toku wykonywania robót budowlanych zgodności realizacji z projektem,
 - b) uzgadniania możliwości wprowadzenia rozwiązań zamiennych w stosunku do przewidzianych w projekcie, zgłoszonych przez kierownika robót lub inspektora nadzoru inwestorskiego.
- 4) Projektant ma obowiązek zapewnić sprawdzenie projektu wykonawczego pod względem zgodności z przepisami, w tym techniczno-budowlanymi, przez osobę posiadającą uprawnienia budowlane do projektowania bez ograniczeń w odpowiedniej specjalności.

2. Do podstawowych obowiązków kierownika robót należy:

- 1) protokolarne przejęcie od inwestora i odpowiednie zabezpieczenie terenu budowy wraz ze znajdującymi się na nim obiektami budowlanymi, urządzeniami technicznymi;
- 2) prowadzenie dokumentacji budowy;
- 3) zapewnienie wytyczenia obiektu oraz zorganizowanie budowy i kierowanie budową obiektu budowlanego w sposób zgodny z projektem, przepisami, w tym techniczno-budowlanymi, oraz przepisami bezpieczeństwa i higieny pracy;
 - a) koordynowanie realizacji zadań zapobiegających zagrożeniom bezpieczeństwa i ochrony zdrowia:
 - przy opracowywaniu technicznych lub organizacyjnych założeń planowanych robót budowlanych lub ich poszczególnych etapów, które mają być prowadzone jednocześnie lub kolejno,
 - przy planowaniu czasu wymaganego do zakończenia robót budowlanych lub ich poszczególnych etapów;
 - b) koordynowanie działań zapewniających przestrzeganie podczas wykonywania robót budowlanych zasad bezpieczeństwa i ochrony zdrowia zawartych w przepisach, o których mowa w **art. 21a plan bezpieczeństwa i ochrony zdrowia** ust. 3, oraz w planie bezpieczeństwa i ochrony zdrowia;

- c) podejmowanie niezbędnych działań uniemożliwiających wstęp na budowę osobom nieupoważnionym;
- d) zapewnienie przy wykonywaniu robót budowlanych stosowania wyrobów, zgodnie z **art. 10 dopuszczalność stosowania wyrobów przy robotach budowlanych**;
- 4) wstrzymanie robót budowlanych w przypadku stwierdzenia możliwości powstania zagrożenia oraz bezzwłoczne zawiadomienie o tym właściwego organu;
- 5) realizacja zaleceń Inspektora nadzoru;
- 6) zgłaszanie inwestorowi do sprawdzenia lub odbioru wykonanych robót ulegających zakryciu bądź zanikających oraz zapewnienie dokonania wymaganych przepisami lub ustalonych w umowie prób i sprawdzeń instalacji, przed zgłoszeniem obiektu budowlanego do odbioru;
- 7) przygotowanie dokumentacji powykonawczej obiektu budowlanego;
- 8) zgłoszenie obiektu budowlanego do odbioru oraz uczestniczenie w czynnościach odbioru i zapewnienie usunięcia stwierdzonych wad.

D. TERMIN REALIZACJI ZAMÓWIENIA

Termin realizacji zamówienia: do 90 dni od daty zawarcia umowy.

E. CZĘŚĆ INFORMACYJNO PROGRAMU FUNKCJONALNO-UŻYTKOWEGO

- 1) Dokumenty potwierdzające zgodność zamierzenia budowlanego z wymaganiami wynikającymi z odrębnych przepisów;

Zamawiający oświadcza, że:

- planowana inwestycja jest zgodna z ustaleniami obowiązującego studium uwarunkowań i kierunków rozwoju przestrzennego,
- planowana inwestycja nie stoi w sprzeczności z treścią decyzji administracyjnych i aktów prawa miejscowego obowiązujących dla nieruchomości objętych zamierzeniem

- 2) Oświadczenie zamawiającego stwierdzające jego prawo do dysponowania nieruchomością na cele budowlane;

Zamawiający oświadcza, że posiada prawo do dysponowania nieruchomością na cele budowlane wskazanymi w programie funkcjonalno-użytkowym. Zamawiający posiada dokumenty to prawo potwierdzające.

- 4) przepisy prawne i normy związane z projektowaniem i wykonaniem zamierzenia budowlanego;

USTAWY

- Ustawa z dnia 7 lipca 1994 r. Prawo budowlane (t.j. Dz.U. z 2019 r., poz. 1186 ze zm.),
- Ustawa z dnia 16 kwietnia 2004 r. o wyrobach budowlanych (t.j. Dz.U. z 2020 poz. 215 ze zm.),
- Ustawa z dnia 24 sierpnia 1991 r. o ochronie przeciwpożarowej (t.j. Dz.U. z 2019 poz. 1372 ze zm.),
- Ustawa z dnia 27 kwietnia 2001 r. Prawo ochrony środowiska (t.j. Dz.U. z 2019 poz. 1396 ze zm.),
- Ustawa z dnia 29 stycznia 2004 r. Prawo zamówień publicznych (t.j. Dz.U. z 2019 poz. 1843 ze zm.).

ROZPORZĄDZENIA

- Rozporządzenie Ministra Infrastruktury z dnia 12 kwietnia 2002 r. w sprawie warunków technicznych, jakim powinny odpowiadać budynki i ich usytuowanie (t.j. Dz.U. z 2019 r. poz. 1065 ze zm.), Rozporząd-

dzenie Ministra Transportu, Budownictwa i Gospodarki Morskiej z dnia 25 kwietnia 2012 r. w sprawie szczegółowego zakresu i formy projektu budowlanego (t.j. Dz.U. z 2018 r..1935 ze zm.),

- Rozporządzenie Ministra Infrastruktury z dnia 23 czerwca 2003 r. w sprawie informacji dotyczącej bezpieczeństwa i ochrony zdrowia oraz planu bezpieczeństwa i ochrony zdrowia (Dz.U.2003.120.1126)
- Rozporządzenie Prezesa Rady Ministrów z dnia 26 lipca 2016 r. w sprawie rodzajów dokumentów, jakich może żądać zamawiający od wykonawcy oraz form, w jakich te dokumenty mogą być składane (Dz.U. z 2016 r., poz. 1126),
- Rozporządzenie ministra infrastruktury i budownictwa z dnia 17 listopada 2016 r. w sprawie sposobu deklarowania właściwości użytkowych wyrobów budowlanych oraz sposobu znakowania ich znakiem budowlanym (Dz. U. z 2016 r., poz. 1966)
- Rozporządzenie Ministra Gospodarki z dnia 30 października 2002 r. w sprawie minimalnych wymagań dotyczących bezpieczeństwa i higieny pracy w zakresie użytkowania maszyn przez pracowników podczas pracy (Dz.U.2002.191.1596 ze zm.),
- Rozporządzenie Ministra Gospodarki z dnia 20 września 2001 r. w sprawie bezpieczeństwa i higieny pracy podczas eksploatacji maszyn i innych urządzeń technicznych do robót ziemnych, budowlanych i drogowych (t.j. Dz.U. z 2018 poz. 583 ze zm.),
- Rozporządzenie Ministra Gospodarki z dnia 28 marca 2013 r. w sprawie bezpieczeństwa i higieny pracy przy urządzeniach energetycznych (Dz.U z2013poz 492 ze zm.)
- Rozporządzenie Ministra Gospodarki i Pracy z dnia 27.07.2004 r. w sprawie szkolenia w dziedzinie bezpieczeństwa i higieny pracy (Dz.U.2004.180.1860 ze zm.),
- Rozporządzenie Ministra Pracy i Polityki Socjalnej z dnia 14 marca 2000 r. w sprawie bezpieczeństwa i higieny pracy przy ręcznych pracach transportowych oraz innych pracach związanych z wysiłkiem fizycznym (t.j. Dz.U. z 2018 r., poz. 1139 ze zm.),
- Rozporządzenie Ministra Infrastruktury z dnia 19 listopada 2001 r. w sprawie rodzajów obiektów budowlanych, przy których realizacji jest wymagane ustanowienie inspektora nadzoru inwestorskiego (Dz.U.2001.138.1554).

NORMY

- PN-B-01025:2004 Rysunek budowlany. Oznaczenia graficzne na rysunkach architektoniczno-budowlanych
- PN-B-01027:2002 Rysunek budowlany. Oznaczenia graficzne stosowane w projektach zagospodarowania działki lub terenu
- PN-B-01029:2000 Rysunek budowlany. Zasady wymiarowania na rysunkach techniczno-budowlanych
- PN-B-01030:2000 Rysunek budowlany. Oznaczenia graficzne materiałów budowlanych
- PN-B-01037:1987 Projekty budowlane. Zasady rzutowania
- PN-B-01040:1988 Rysunek konstrukcyjny budowlany. Zasady ogólne
- PN-B-02151-01:1987 Akustyka budowlana. Ochrona przed hałasem pomieszczeń w budynkach. Wymagania ogólne i środki techniczne ochrony przed hałasem
- PN-B-02151-02:1987 Akustyka budowlana. Ochrona przed hałasem pomieszczeń w budynkach. Dopuszczalne wartości poziomu dźwięku w pomieszczeniach
- PN-B-02151-3:1999 Akustyka budowlana. Ochrona przed hałasem w budynkach – Izolacyjność akustyczna przegród w budynkach oraz izolacyjność akustyczna elementów budowlanych. Wymagania
- PN-B-02851-1:1997 Ochrona przeciwpożarowa budynków. Badania odporności ogniowej elementów budynków. Wymagania ogólne i klasyfikacja

- PN-B-02863:1997 Ochrona przeciwpożarowa budynków. Przeciwpożarowe zaopatrzenie wodne. Sieć wodociągowa przeciwpożarowa
- PN-B-02863:1997/Az1:2001 Ochrona przeciwpożarowa budynków. Przeciwpożarowe zaopatrzenie wodne. Sieć wodociągowa przeciwpożarowa (Zmiana Az1)
- PN-B-02864:1997 Ochrona przeciwpożarowa budynków. Przeciwpożarowe zaopatrzenie wodne. Zasady obliczania zapotrzebowania na wodę do celów przeciwpożarowych do zewnętrznego gaszenia pożaru
- PN-B-04620:1989 Materiały i wyroby termoizolacyjne. Terminologia i klasyfikacja
- PN-EN ISO 11091:2001 Rysunek budowlany. Projekty zagospodarowania terenu
- PN-EN ISO 4157-1:2001 Rysunek budowlany Systemy oznaczeń Część 1: Budynki i części budynków
- PN-EN ISO 4157-2:2001 Rysunek budowlany Systemy oznaczeń Część 2: Nazwy i numery pomieszczeń
- PN-EN ISO 4157-3:2001 Rysunek budowlany Systemy oznaczeń Część 3: Identyfikatory pomieszczeń
- PN-EN ISO 7345:1998 Izolacja cieplna. Wielkości fizyczne i definicje
- PN-ISO 128-50:2006 Rysunek techniczny. Zasady ogólne przedstawiania. Część 50: Wymagania podstawowe dotyczące przedstawiania powierzchni na przekrojach i kładach
- PN-ISO 1803:2001 Budownictwo Tolerancje. Wyrażanie dokładności wymiarowej - Zasady i terminologia
- PN-EN 60298: 2000 „Rozdzielnice prądu przemiennego w osłonach metalowych na napięcie 1kV do 52kV włącznie”
- PN-EN 60439-1:2003 „Rozdzielnice i sterownice niskonapięciowe. Zestawy badane w pełnym i niepełnym zakresie badań typu”
- Rozporządzenie ministra infrastruktury z dnia 12 kwietnia 2002 r. w sprawie warunków technicznych, jakim powinny odpowiadać budynki i ich usytuowanie. (t.j. Dz. U. z 2019 r. poz. 1065 ze zm.)
- PN-IEC 60364-5-523:2001 Instalacje elektryczne w obiektach budowlanych. Obciążalność prądowa długotrwała przewodów
- PN-IEC 60364-4-443 Ochrona przeciwprzepięciowa PN-IEC 60364-4-473 Instalacje elektryczne w obiektach budowlanych. Ochrona dla zapewnienia bezpieczeństwa. Stosowanie środków ochrony zapewniający bezpieczeństwo. Środki ochrony przed prądem przeciążeniowym.
- PN-IEC 60364-4-41: 2000 Instalacje elektryczne w obiektach budowlanych. Ochrona dla zapewnienia bezpieczeństwa. Ochrona przeciwporażeniowa.

Załącznik nr 1a do SIWZ – Część graficzna istniejących instalacji



Rzut poglądowy istniejących instalacji

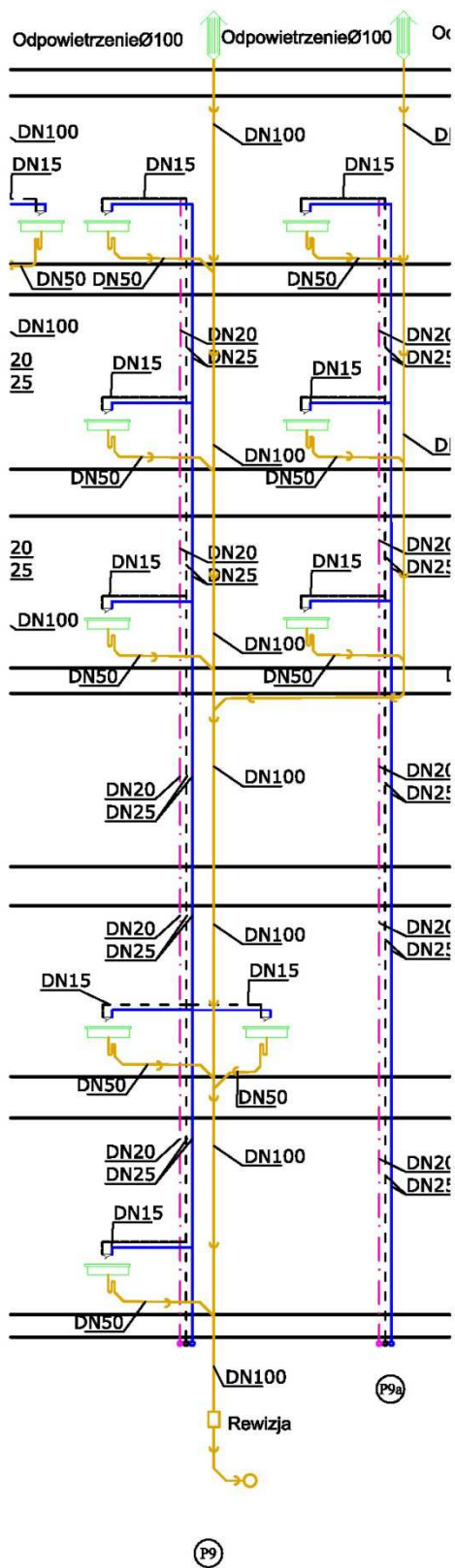

Rozwinięcie pionu nr 9

Istotne Postanowienia Umowy
UMOWA NR CRZP-240-...../2020

zawarta w dniu 2020 r. w Warszawie pomiędzy:

Państwowym Instytutem Geologicznym – Państwowym Instytutem Badawczym z siedzibą w Warszawie (adres: 00-975 Warszawa, ul. Rakowiecka 4), wpisanym do rejestru przedsiębiorców Krajowego Rejestru Sądowego prowadzonego przez Sąd Rejonowy dla m. st. Warszawy w Warszawie, XIII Wydział Gospodarczy Krajowego Rejestru Sądowego pod nr KRS 0000122099, NIP 525-000-80-40, Regon 000332133,

reprezentowanym przez:

.....

zwanym w dalszej części umowy **Zamawiającym** lub **PIG-PIB**,

a

(w przypadku przedsiębiorcy wpisanego do KRS)*

Spółką, z siedzibą w, adres:-.....
....., ul., wpisaną do rejestru przedsiębiorców Krajowego Rejestru Sądowego prowadzonego przez Sąd Rejonowy..... w,
Wydział Gospodarczy Krajowego Rejestru Sądowego pod numerem KRS:, NIP
....., Regon, kapitał zakładowy
.....

reprezentowaną przez:

.....

.....

zwaną w dalszej części umowy **Wykonawcą**,

(w przypadku przedsiębiorcy wpisanego do centralnej ewidencji i informacji o działalności gospodarczej)*

panem/panią, adres do doręczeń:, ul.
działającym/q pod firmą na podstawie wpisu do Centralnej Ewidencji i Informacji o Działalności Gospodarczej, adres:, ul., NIP:.....
reprezentowanym/q przez: (na mocy)

zwanym/zwaną w dalszej części umowy **Wykonawcą**,

(w przypadku spółki cywilnej)*

panem/panią, adres do doręczeń:, ul.
działającym/q pod firmą na podstawie wpisu do Centralnej Ewidencji i Informacji o Działalności Gospodarczej, adres, ul., NIP:.....
reprezentowanym/q przez:(na mocy)

panem/panią, adres do doręczeń:, ul.
działającym/q pod firmą na podstawie wpisu do Centralnej Ewidencji i Informacji o Działalności Gospodarczej, adres, ul., NIP:.....
reprezentowanym/q przez:(na mocy)

wspólnikami spółki cywilnej, adres, NIP
.....

zwanymi w dalszej części umowy łącznie **Wykonawcą**,

zwanymi także łącznie **Stronami**.

w rezultacie dokonanego przez Zamawiającego wyboru oferty w trybie przetargu nieograniczonego pn. „**Remont poziomu kanalizacji sanitarnej i deszczowej w trybie zaprojektuj i wybuduj wraz z wymianą pionu wodnokanalizacyjnego i wentylacyjnego nr 9 w bud. im. Jana Wyżykowskiego w Warszawie**” (NZZ-240-31/2020)”, zgodnie z *ustawą z dnia 29 stycznia 2004 r. Prawo zamówień publicznych* (t.j. Dz.U. z 2019 r., poz. 1843) – dalej „ustawa Pzp” – została zawarta umowa (dalej „Umowa”) o następującej treści:

§ 1 Przedmiot Umowy

1. Zamawiający zleca a Wykonawca przyjmuje do wykonania prace polegające na:
 - 1) zaprojektowaniu oraz wykonaniu robót związanych z remontem głównego poziomu kanalizacji sanitarnej i deszczowej w piwnicy w budynku im. Jana Wyżykowskiego.
 - 2) wykonaniu remontu pionu wodno-kanalizacyjnego nr 9 wraz z pionem wentylacyjnym w budynku im. Jana Wyżykowskiego w Warszawie.
2. Przedmiot Umowy należy wykonać zgodnie z programem funkcjonalno-użytkowym (*Załącznik nr 1 do Umowy*) oraz ofertą Wykonawcy (*Załącznik nr 2 do Umowy*).
3. W ramach przedmiotu Umowy należy:
 - 1) Wykonać dokumentację techniczną w zakresie wynikającą z programu funkcjonalno-użytkowego zgodnie z „Rozporządzeniem Ministra Infrastruktury z dnia 02.09.2004 r. w sprawie szczegółowego zakresu i formy dokumentacji projektowej, specyfikacji technicznych wykonania i odbioru robót budowlanych oraz programu funkcjonalno-użytkowego”; uzgodnić z Zamawiającym oraz uzyskać niezbędne decyzje administracyjne o ich zatwierdzeniu i o pozwoleniu wykonania określonych w programie funkcjonalno-użytkowym robót budowlanych; zapewnić nadzór autorski dla opracowanej dokumentacji projektowej w trakcie realizacji robót budowlanych,
 - 2) Wykonać roboty budowlane w zakresie wynikającym z programu funkcjonalno-użytkowego i opracowanej i zatwierdzonej dokumentacji technicznej,
 - 3) Uzyskać decyzje administracyjne o dopuszczeniu obiektów do użytkowania bądź uzyskać zaświadczenia o przyjęciu przez organ nadzoru budowlanego zgłoszeń o zakończeniu robót budowlanych, jeżeli będą wymagane.
4. Wykonawca zobowiązuje się do wykonania wszystkich robót niezbędnych do osiągnięcia rezultatu określonego w ust. 1, niezależnie od tego, czy wynikają wprost z dokumentów wymienionych w ust. 2.
5. Wykonawca zobowiązuje się wykonać prace budowlane stanowiące przedmiot Umowy z należytą starannością, zgodnie z obowiązującymi przepisami, normami technicznymi, standardami, zasadami sztuki budowlanej, Programem Funkcjonalno- Użytkowym, opracowaną i zatwierdzoną dokumentacją techniczną, etyką zawodową oraz postanowieniami Umowy.
6. Przedmiot Umowy musi być wykonywany tak, aby zapewnić bezpieczeństwo osób i mienia oraz nie powodować zakłóceń w miejscu pracy. Za wszelkiego rodzaju uszkodzenia w mieniu Zamawiającego w trakcie i w związku z prowadzonymi robotami , Wykonawca ponosi pełną odpowiedzialność i jest zobowiązany do ich usunięcia.
7. Prace objęte przedmiotem zamówienia prowadzone będą w czynnym budynku i nie mogą zakłócać jego normalnego funkcjonowania, włącznie z wykonywaniem pracy zatrudnionych tam osób lub użytkowników zasobów archiwalnych z zewnątrz. Przedmiot zamówienia musi być wykonywany w sposób który zapewni bezpieczeństwo mienia oraz wszystkich osób znajdujących się w budynku (w tym min. pracowników, osób z zewnątrz). Za wszelkiego rodzaju uszkodzenia w mieniu Zamawiającego oraz osób trzecich powstałe w trakcie lub/i w związku z prowadzonymi robotami, Wykonawca ponosi pełną odpowiedzialność oraz jest zobowiązany do ich usunięcia/naprawienia powstałej szkody.
8. Integralną część Umowy stanowią załączniki:
 - 1) Program funkcjonalno-użytkowy – załącznik nr 1 do Umowy
 - 2) Oferta Wykonawcy – załącznik nr 2 do Umowy

- 3) Harmonogram rzeczowo-terminowo-finansowy stanowiący Załącznik nr 3 do Umowy,
- 4) Wykaz osób posiadających uprawnienia w branży budowlanej, załącznik nr 4 do Umowy.

§ 2 Termin realizacji przedmiotu Umowy

1. Wykonawca zobowiązuje się do wykonania przedmiotu Umowy w terminie do 90 dni od daty zawarcia Umowy. Za termin wykonania przedmiotu Umowy strony przyjmują dzień podpisania protokołu odbioru końcowego wykonania robót bez zastrzeżeń.
2. Harmonogram rzeczowo-terminowo-finansowy określa terminy realizacji poszczególnych elementów/etapów zadania o którym mowa w § 1 ust. 1.
3. Wykonawca przekaze Zamawiającemu harmonogram, o którym mowa w ust. 2 w terminie 7 dni od dnia zawarcia niniejszej Umowy, który po jego zweryfikowaniu i zaakceptowaniu przez Zamawiającego, stanowić będzie Załącznik nr 3 do Umowy.

§ 3 Obowiązki stron Umowy

1. Do obowiązków Zamawiającego należy:
 - 1) odbieranie poszczególnych elementów i etapów prawidłowo wykonanego przedmiotu Umowy, po sprawdzeniu ich należytego wykonania, przy czym termin odbioru robót ulegających zakryciu przez Zamawiającego nie może być dłuższy niż 3 dni robocze od dnia zgłoszenia tych robót przez Wykonawcę;
 - 2) terminowa zapłata wynagrodzenia za wykonanie przedmiotu Umowy;
 - 3) wprowadzenie na teren i udostępnienie frontu robót w terminie do 7 dni liczonych od dnia podpisania Umowy, pod warunkiem przekazania Zamawiającemu i zaakceptowania przez niego harmonogramu o jakim mowa w § 2 ust. 2 i 3 Umowy;
 - 4) w razie konieczności prowadzenie i udział w naradach koordynacyjnych, z których sporządzone zostaną notatki zawierające opis bieżących spraw i terminy ich realizacji, w tym kontrolę harmonogramu prac.
2. Do obowiązków Wykonawcy należy, w szczególności:
 - 1) realizacja przedmiotu Umowy zgodnie z przedłożonym harmonogramem rzeczowo-terminowo-finansowym (Załącznik nr 3);
 - 2) rozpoczęcia robót w ciągu 7 dni od daty wprowadzenia Wykonawcy na teren robót;
 - 3) realizacji przedmiotu Umowy zgodnie z zakresem przedstawionym w zapisach programu funkcjonalno-użytkowego i opracowanej i zatwierdzonej dokumentacji technicznej, wiedzą techniczną, obowiązującymi normami technicznymi oraz wymogami SIWZ i Umowy; w tym zaangażowanie przy realizacji przedmiotu Umowy kierownika budowy/ robót zgodnie z obowiązującymi przepisami oraz wymogami SIWZ - przez cały czas realizacji przedmiotu Umowy kierownicy muszą być dostępni dla Zamawiającego;
 - 4) prowadzenia dokumentacji robót budowlanych zgodnie z *Prawem budowlanym*;
 - 5) branie udziału w naradach koordynacyjnych organizowanych w miejscu prowadzenia robót;
 - 6) zabezpieczenie terenu robót przez cały czas realizacji przedmiotu Umowy. Zamawiający nie ponosi odpowiedzialności za zaginięcie lub kradzież narzędzi, urządzeń i materiałów Wykonawcy znajdujących się na terenie robót;
 - 7) utrzymanie terenu robót i dróg dojazdowych w należyłym stanie, wprowadzenie zgodnej z przepisami gospodarki odpadami i usuwanie na bieżąco zbędnych materiałów, odpadów i śmieci;
 - 8) zajęcie i zagospodarowanie terenu związanego z potrzebami zaplecza robót - w miejscu uzgodnionym z nadzorem Zamawiającego. Wszystkie roboty i czynności związane z zabezpieczeniem dostaw mediów (wody, energii elektrycznej oraz łączności telefonicznej) na teren robót i zaplecza, jak również opracowanie i uzgodnienie wymaganej dokumentacji powykonawczej - Wykonawca wykona na własny koszt i we własnym zakresie. Wykonawca odpowiada za zajęty teren robót;
 - 9) ponoszenia pełnej odpowiedzialności za zapewnienie i przestrzeganie warunków bezpieczeństwa w czasie wykonywania prac, w tym pełnej odpowiedzialności za szkody oraz następstwa nie-

- szczęśliwych wypadków pracowników i osób trzecich, powstałe w związku z realizacją przedmiotu Umowy przez Wykonawcę;
- 10) ponoszenia odpowiedzialności za szkody powstałe w trakcie realizacji Umowy;
 - 11) niezwłocznego informowania Zamawiającego o problemach technicznych lub okolicznościach, które mogą wpłynąć na jakość lub termin wykonania przedmiotu Umowy oraz zgłaszania inspektorowi nadzoru inwestorskiego do odbioru robót zanikających i ulegających zakryciu. Nie zgłoszenie tych robót inspektorowi daje podstawę Zamawiającemu do żądania odkrycia robót i przywrócenia stanu poprzedniego na koszt i ryzyko Wykonawcy;
 - 12) po zakończeniu robót zlikwidowanie zaplecza, uporządkowania teren robót i przekazania go Zamawiającemu w terminie ustalonym na końcowy odbiór robót;
 - 13) przedstawienia przed rozpoczęciem robót deklaracji zgodności lub certyfikatów na zgodność z aprobatą techniczną dla materiałów które zamierza zastosować do akceptacji Zamawiającego;
 - 14) ponoszenia odpowiedzialności za działania, uchybienia i zaniechania podwykonawców, jak za działania, uchybienia lub zaniechania własne;
 - 15) wykonania robót z materiałów własnych, które powinny odpowiadać jakościowo wymogom wyrobów dopuszczonych do obrotu i stosowania w budownictwie określonym w art. 10 ustawy z dnia 7 lipca 1994 roku *Prawo budowlane* (Dz. U. 2016 r., poz.290 z późn. zm.); tj. wyrobów dopuszczonych do obrotu i powszechnego lub jednostkowego stosowania w budownictwie, zgodnie z przepisami ustawy z dnia 16 kwietnia 2004 roku o *wyrobach budowlanych* (Dz. U. z 2016 r., poz. 1570 z późn. zm.);
 - 16) protokolarnego przekazania Zamawiającemu wykonanych robót i instalacji;
 - 17) wykonania, zgodnie z obowiązującymi przepisami, budowlanej dokumentacji powykonawczej w 2 kompletach w formie papierowej i elektronicznej (format PDF, DOC. i DWG) i przekazania jej Zamawiającemu przed wyznaczonym terminem końcowego odbioru robót;
 - 18) przedstawienia podczas odbiorów i przekazania Zamawiającemu wraz z budowlaną dokumentacją powykonawczą oryginalnych atestów i świadectw dopuszczających do stosowania (zgodnie z wymogami prawa budowlanego, przepisów przeciwpożarowych, sanitarno-epidemiologicznych) użytych przy realizacji przedmiotu Umowy materiałów budowlanych, (wraz z adnotacją kierownika robót budowlanych, mówiącą o wbudowaniu materiału ze wskazaniem miejsca wbudowania, z podpisem i pieczęcią kierownika robót), a nadto przekazania kopii kart przekazania odpadów wraz z kopiami faktur dotyczących kosztów przekazania odpadów na zorganizowane wysypisko odpadów lub do innego miejsca utylizacji – dokumentując zagospodarowanie ich zgodnie z obowiązującymi przepisami prawa.
 - 19) zapewnienia gwarancji i bezpłatnego serwisu na urządzenia/ instalacje tego wymagające, zamontowane w obiekcie na okres udzielonej wymaganej Umową i udzielonej przez Wykonawcę gwarancji jakości, licząc od daty odbioru końcowego;
 - 20) udziału w przeglądach gwarancyjnych, o terminach których Zamawiający poinformuje Wykonawcę pisemnie i faksem;
 - 21) poniesienie kosztów zużycia wody i energii w okresie realizacji robót.
3. Zamawiający wymaga zatrudnienia na podstawie umowy o pracę przez Wykonawcę lub podwykonawcę osób wykonujących bezpośrednio w trakcie realizacji zamówienia wskazane poniżej prace: tynkarskie, hydrauliczne, malarskie, glazurnicze.
 4. Wykonawca najpóźniej w ciągu 2 dni od dnia przekazania placu budowy, przedstawi Zamawiającemu wykaz osób zatrudnionych na podstawie umowy o pracę ze wskazaniem imienia i nazwiska danej osoby oraz wymiaru czasu pracy. Osoby te muszą brać udział w realizacji przedmiotu Umowy. Wykonawca zobowiązany jest do bieżącej aktualizacji ww. wykazu. Wykonawca przedstawia Zamawiającemu zaktualizowany wykaz niezwłocznie, nie później niż w kolejnym dniu roboczym po zmianie osób ujętych w wykazie.
 5. W trakcie realizacji przedmiotu Umowy Zamawiający uprawniony jest do wykonywania czynności kontrolnych wobec Wykonawcy odnośnie spełnienia przez Wykonawcę lub podwykonawcę wymogu zatrudnienia na podstawie umowy o pracę osób wykonujących czynności wskazane przez Zamawiającego w ust. 3 powyżej. Zamawiający uprawniony jest w szczególności do:

- 1) żądania oświadczeń i dokumentów w zakresie spełniania przez Wykonawcę ww. wymogów i dokonywania ich oceny;
 - 2) żądania wyjaśnień w przypadku wątpliwości w zakresie potwierdzenia przez Wykonawcę spełnienia wskazanych powyżej wymogów;
 - 3) przeprowadzania kontroli na miejscu realizacji przedmiotu Umowy.
6. W trakcie realizacji przedmiotu Umowy Wykonawca zobowiązany jest, na każde pisemne wezwanie Zamawiającego i w terminie w tym wezwaniu wskazanym, przedłożyć Zamawiającemu dowody w celu potwierdzenia wymogu zatrudnienia na podstawie umowy o pracę przez Wykonawcę lub podwykonawcę osób, o których mowa w ust. 3, w tym w szczególności:
- 1) oświadczenie Wykonawcy lub podwykonawcy o zatrudnieniu na podstawie umowy o pracę osób, o których mowa w ust. 3, które powinno zawierać w szczególności dokładne określenie podmiotu składającego oświadczenie, datę oświadczenia, wskazanie, że objęte wezwaniem czynności wykonują osoby zatrudnione na podstawie umowy o pracę wraz ze wskazaniem liczby tych osób, imion i nazwisk, rodzaju umowy o pracę i wymiaru etatu oraz podpis osoby uprawnionej do złożenia oświadczenia w imieniu Wykonawcy lub podwykonawcy;
 - 2) pozostałe dane osobowe powinny zostać zanonimizowane w sposób zapewniający ochronę danych osobowych, w szczególności z uwzględnieniem zasady minimalizmu określonej w art. 5 w rozporządzeniu Parlamentu Europejskiego i Rady (UE) 2016/679 z dnia 27 kwietnia 2016 r. w sprawie ochrony osób fizycznych w związku z przetwarzaniem danych osobowych i w sprawie swobodnego przepływu takich danych oraz uchylenia dyrektywy 95/46/WE (ogólne rozporządzenie o ochronie danych), opublikowanego w Dz. Urz. UE z 04.05.2016 L 119/1, zwanego dalej RODO;
 - 3) zaświadczenie właściwego oddziału ZUS potwierdzające opłacenie przez Wykonawcę lub podwykonawcę składek na ubezpieczenia społeczne i zdrowotne z tytułu zatrudnienia na podstawie umów o pracę za ostatni okres rozliczeniowy;
 - 4) poświadczoną za zgodność z oryginałem przez Wykonawcę lub podwykonawcę kopię dowodu potwierdzającego zgłoszenie pracownika przez pracodawcę do ubezpieczeń zanonimizowaną w sposób zapewniający ochronę danych osobowych pracowników, zgodnie z RODO. Imię i nazwisko pracownika nie podlegają anonimizacji.
7. Niezłożenie przez Wykonawcę w wyznaczonym przez Zamawiającego terminie żądanych przez Zamawiającego dowodów w celu potwierdzenia spełnienia przez Wykonawcę lub podwykonawcę wymogu zatrudnienia na podstawie umowy o pracę traktowane będzie jako niespełnienie przez Wykonawcę lub podwykonawcę wymogu zatrudnienia na podstawie umowy o pracę osób wykonujących usługę obejmującą przedmiot zamówienia.
8. W przypadku uzasadnionych wątpliwości co do przestrzegania prawa pracy przez Wykonawcę lub podwykonawcę, Zamawiający może zwrócić się o przeprowadzenie kontroli przez Państwową Inspekcję Pracy.
9. Wykonawca zobowiązuje się, że osoby wykonujące czynności w ramach realizacji przedmiotu umowy będą posiadały aktualne badania i zaświadczenia wymagane przepisami prawa.
10. Wykonawca oświadcza, że:
- 1) zapoznał się z Programem Funkcjonalno-Użytkowym (PFU), nadto, iż dokonał wizji lokalnej terenu robót oraz zapewnia, że posiada odpowiednie zasoby i przygotowanie techniczne oraz ma dostęp do niezbędnego sprzętu, który pozwoli na zrealizowanie prac objętych Umową, zgodnie z obowiązującymi przepisami Prawa budowlanego, bhp, ppoż., zasadami sztuki budowlanej i współczesnej wiedzy technicznej, obowiązującymi polskimi normami, z materiałów odpowiadających wymogom wyrobów dopuszczonych do obrotu i stosowania w budownictwie na terenie Polski, nadto przepisami ochrony środowiska i przepisami o odpadach;
 - 2) przekazane przez Zamawiającego informacje są wystarczające do prawidłowego wykonania przedmiotu Umowy;
 - 3) przekazał Zamawiającemu, kopie uprawnień i aktualne zaświadczenia o wpisie na listę członków samorządu budowlanego osób, które będą kierować robotami budowlanymi, kopie uprawnień do kierowania robotami konstrukcyjno-budowlanymi.

§ 4 Przedstawiciele stron

1. Kierownikiem budowy przy realizacji przedmiotu niniejszej Umowy ze strony Wykonawcy jest: p., tel., e-mail
2. Nadzór inwestorski ze strony Zamawiającego sprawować będzie:
Inspektor robót sanitarnych, tel., e mail
3. Przedstawiciele Stron są umocowani do dokonywania czynności związanych z realizacją przedmiotu Umowy, w tym do dokonywania czynności odbioru, podpisywania protokołów odbioru, odbierania korespondencji Stron w sprawach dotyczących realizacji Umowy, prowadzenia i udziału w naradach koordynacyjnych. Ponadto osoby wskazane w ust. 2 będą działać w granicach umocowania określonego w ustawie Prawo budowlane.

§ 5 Roboty i usługi dodatkowe, zamienne, zaniechane

1. Wykonawca zobowiązany będzie do wykonania ewentualnych robót lub usług dodatkowych, zaniechanych lub zamiennych, niezbędnych do prawidłowego wykonania przedmiotu Umowy, których wykonanie stało się konieczne na skutek sytuacji niemożliwej wcześniej do przewidzenia, w przypadku dokonania w tym względzie pisemnych uzgodnień Stron.
2. Podstawą określenia wynagrodzenia za roboty lub usługi określone w ust. 1 powyżej, będzie zatwierdzony przez Zamawiającego protokół konieczności dla w/w robót lub usług, określający przyczynę, zakres robót lub usług i termin ich wykonania wraz z kosztorysem sporządzonym w oparciu o średnie ceny wg SEKOCENBUD podane dla danego kwartału w danym roku, a w przypadku ich braku, dla materiałów lub dostaw specjalistycznych wg faktur zakupu, dla sprzętu wg kalkulacji własnej, nakłady rzeczowe z odpowiednich katalogów (KNR-ów), a w przypadku ich braku wg kalkulacji własnej. Protokół konieczności sporządzony według powyższych zasad, podlega zatwierdzeniu przez inspektora nadzoru inwestorskiego, który może zgłosić do niego swoje uwagi i zastrzeżenia. Wynagrodzenie przypadające za roboty lub usługi wskazane w ust. 1 powyżej, nie może przekroczyć kwoty określonej w protokole konieczności i zaakceptowanej przez inspektora nadzoru.
3. W przypadku wystąpienia robót lub usług dodatkowych, Wykonawca wnieśli dodatkowo – w terminie 7 dni od dnia zawarcia aneksu – zabezpieczenie należytego wykonania Umowy w wysokości 5% wartości tych robót.

§ 6 Wynagrodzenie i zapłata wynagrodzenia za przedmiot Umowy

1. Łączne wynagrodzenie ryczałtowe za wykonanie przedmiotu Umowy Strony ustalają na kwotę brutto:..... zł (słownie zł: złotych), w tym podatek VAT zł, netto (słownie zł:) – zgodnie z ofertą Wykonawcy z dnia
2. Zapłata wynagrodzenia Wykonawcy nastąpi na podstawie faktur Wykonawcy, po wykonaniu przedmiotu Umowy i odebraniu go przez Zamawiającego.
3. Zapłata należności Wykonawcy, nastąpi przelewem na konto Wykonawcy wskazane na fakturze w ciągu 30 dni od daty otrzymania faktury przez Zamawiającego, wraz z protokołem odbioru końcowego przedmiotu Umowy podpisanym bez zastrzeżeń przez przedstawicieli Zamawiającego, z zastrzeżeniem – w przypadku rozliczeń z podwykonawcami - treści ust. 6 poniżej. W przypadku, gdy przedmiot Umowy jest realizowany przy udziale podwykonawców/dalszych podwykonawców, zasady rozliczeń określone w ust. 3 ulegają modyfikacji w ten sposób, że wypłata wynagrodzenia Wykonawcy nastąpi po dokonaniu końcowego odbioru robót, ostatecznym rozliczeniu robót z uwzględnieniem rozliczeń Podwykonawców i przedłożeniu dokumentów stosownie do postanowień § 14 ust. 13 Umowy.
4. Zamawiający dokona bezpośredniej zapłaty wymagalnego wynagrodzenia (bez odsetek, powstałego po zaakceptowaniu umowy podwykonawczej) przysługującego Podwykonawcy/dalszemu Podwykonawcy, który zawarł zaakceptowaną przez Zamawiającego umowę o podwykonawstwo,

w przypadku uchylenia się od obowiązku zapłaty odpowiednio przez Wykonawcę/podwykonawcę/dalszego podwykonawcę zamówienia na roboty budowlane.

5. Przed dokonaniem bezpośredniej zapłaty Zamawiający umożliwi Wykonawcy zgłoszenie w formie pisemnej uwag dotyczących zasadności bezpośredniej zapłaty wynagrodzenia Podwykonawcy/dalszemu Podwykonawcy w terminie nie krótszym niż 7 dni.
6. W przypadku zgłoszenia uwag, o których mowa w ust. 7, w terminie wskazanym przez Zamawiającego, Zamawiający może:
 - 1) nie dokonać bezpośredniej zapłaty wynagrodzenia Podwykonawcy/dalszemu Podwykonawcy, jeżeli Wykonawca wykaże niezasadność takiej zapłaty, albo
 - 2) złożyć do depozytu sądowego kwotę potrzebną na pokrycie wynagrodzenia Podwykonawcy/dalszego Podwykonawcy w przypadku istnienia zasadniczej wątpliwości Zamawiającego co do wysokości należnej zapłaty lub podmiotu, któremu płatność się należy, albo
 - 3) dokonać bezpośredniej zapłaty wynagrodzenia Podwykonawcy /dalszemu Podwykonawcy, jeżeli Podwykonawca/dalszy Podwykonawca wykaże zasadność takiej zapłaty.
7. W przypadku dokonania bezpośredniej zapłaty Podwykonawcy/dalszemu Podwykonawcy Zamawiający potrąci kwotę wypłaconego wynagrodzenia Podwykonawcy/dalszego Podwykonawcy z wynagrodzenia należnego Wykonawcy, na co Wykonawca wyraża zgodę.
8. Niedoszacowanie, pominięcie oraz brak rozpoznania zakresu przedmiotu Umowy nie może być podstawą do żądania zmiany wynagrodzenia określonego w ust. 1.
9. Wykonawca oświadcza, że jest podatnikiem czynnym podatku VAT, uprawnionym do wystawienia faktury VAT.
10. Za datę zapłaty przyjmuje się datę obciążenia rachunku bankowego Zamawiającego.

§ 7 Odpowiedzialność Wykonawcy, ubezpieczenie, materiały

1. Wykonawca od dnia przejęcia terenu objętego wykonaniem przedmiotu Umowy, przejmuje odpowiedzialność z tytułu szkód, odpowiedzialności cywilnej oraz od następstw nieszczęśliwych wypadków pracowników i osób trzecich, powstałych w związku z prowadzonymi robotami, stanowiącymi przedmiot niniejszej Umowy, bądź ruchem pojazdów i urządzeń mechanicznych z tym związanych.
2. Wykonawca zobowiązuje się do ubezpieczenia robót budowlanych z tytułu szkód losowych oraz mienia otaczającego, które mogą powstać oraz ubezpieczenia od odpowiedzialności cywilnej w zakresie prowadzonej działalności gospodarczej na czas realizacji przedmiotu Umowy w wysokości nie mniejszej niż wartość założonej oferty.
3. Ubezpieczeniu podlega odpowiedzialność cywilna za szkody oraz następstwa nieszczęśliwych wypadków dotyczących pracowników i osób trzecich, a powstałych w związku z prowadzonymi robotami budowlanymi.
4. Wykonawca przekaze Zamawiającemu najpóźniej w dniu zawarcia Umowy kopię polisy ubezpieczeniowej wraz z dowodami opłacenia składek.
5. Wykonawca oświadcza, że posiada ważną polisę ubezpieczeniową na kwotę nie niższą niż 500 000,00 zł (słownie: pięćset tysięcy 00/100 złotych) od odpowiedzialności cywilnej z tytułu prowadzonej działalności ważną na dzień zawarcia Umowy oraz zobowiązuje się do jej utrzymania przez cały czas trwania Umowy.
6. Zamawiający nie ponosi odpowiedzialności za zaginięcie lub kradzież narzędzi, urządzeń i materiałów Wykonawcy znajdujących się na terenie budowy.

§ 8 Odbiory

1. Przedmiot Umowy będzie podlegał następującym odbiorom:

- 1) odbiory robót zanikających lub ulegających zakryciu,
 - 2) odbiór końcowy potwierdzający wykonanie przedmiotu Umowy bez zastrzeżeń;
 - 3) odbiór ostateczny.
2. Wykonawca zgłosi Zamawiającemu gotowość do odbiorów poszczególnych elementów/etapów przedmiotu Umowy i odbioru końcowego przedmiotu Umowy, pisemnie w siedzibie Zamawiającego.
 3. Zamawiający wyznaczy i rozpocznie czynności odbioru końcowego przedmiotu Umowy w terminie 7 dni roboczych od daty zawiadomienia go przez Wykonawcę o gotowości do odbioru końcowego przedmiotu Umowy. Termin odbioru robót, o jakich mowa w ust. 1 pkt 1 powyżej, Strony ustalają na 3 dni robocze liczone od dnia zgłoszenia Zamawiającemu tych robót przez Wykonawcę. Warunkiem zgłoszenia przez Wykonawcę przedmiotu Umowy do odbioru końcowego jest uzyskanie decyzji administracyjnej o dopuszczeniu obiektów do użytkowania bądź uzyskanie zaświadczenia o przyjęciu przez organ nadzoru budowlanego zgłoszeń o zakończeniu robót budowlanych, jeżeli dokumenty te będą wymagane.
 4. Odbiór końcowy przedmiotu Umowy polega na końcowej ocenie rzeczywistego wykonania robót z uwzględnieniem ich jakości oraz rzeczywistej ilości zrealizowanych robót.
 5. Warunkiem podpisania protokołu odbioru końcowego bez zastrzeżeń jest stwierdzenie pełnego i należytego wykonania wszystkich robót stanowiących przedmiot niniejszej Umowy, w tym pozytywny rezultat przeprowadzonych przez Zamawiającego prób szczelności.
 6. Odbiór końcowy dokonywany jest z udziałem Komisji odbiorowej składającej się z przedstawicieli Zamawiającego oraz przedstawicieli Wykonawcy, w tym Kierownika Robót.
 7. W czasie odbioru końcowego Wykonawca przekaze Zamawiającemu atesty, certyfikaty, deklaracje zgodności wbudowanych materiałów, a także dokumentację powykonawczą.
 8. Jeżeli w trakcie odbioru zostaną stwierdzone wady i usterki, to Zamawiającemu przysługują następujące uprawnienia:
 - 1) jeżeli wady nadają się do usunięcia, Zamawiający może według swego wyboru:
 - odmówić odbioru do czasu ich usunięcia, przy czym Wykonawca usunie je na własny koszt w terminie wyznaczonym przez Zamawiającego, lub
 - jeśli usterka nie wpływa na funkcjonowanie obiektu Zamawiający może dokonać odbioru końcowego z zastrzeżeniem, spisując wykaz usterek występujących w wykonanych robotach wraz z wyznaczeniem terminu ich usunięcia.
 - 2) jeżeli wady nie nadają się do usunięcia, Zamawiający może:
 - obniżyć odpowiednio wynagrodzenie, jeżeli wady te umożliwiają użytkowanie przedmiotu odbioru zgodnie z przeznaczeniem,
 - odstąpić od Umowy lub zażądać wykonania przedmiotu odbioru po raz drugi, jeżeli wady te uniemożliwiają użytkowanie przedmiotu odbioru zgodnie z przeznaczeniem.
 9. Wykonawca zobowiązany jest do zawiadomienia Zamawiającego o usunięciu wad lub usterek, żądając jednocześnie wyznaczenia terminu końcowego odbioru przedmiotu Umowy oraz terminu protokolarnego stwierdzenia usunięcia wad lub usterek.
 10. W razie nie usunięcia w ustalonym terminie przez Wykonawcę wad i usterek stwierdzonych przy odbiorze końcowym, Zamawiającemu przysługuje prawo zlecenia zastępczego usunięcia wad na koszt i ryzyko Wykonawcy.
 11. Odbiór ostateczny jest dokonywany przed upływem terminu rękojmi i polegać będzie na ocenie wykonanych robót oraz wskazaniu wad w robotach będących przedmiotem Umowy, koniecznych do usunięcia przez Wykonawcę w terminie określonym przez Zamawiającego. Ustęp 9 i 10 powyżej, stosują się odpowiednio.

§ 9 Zabezpieczenie należytego wykonania Umowy

1. Wykonawca wnosi zabezpieczenie należytego wykonania Umowy w wysokości **5 %** ceny oferty brutto, co stanowi kwotę w wysokości: zł słownie złotych: w formie

-
2. W przypadku nienależytego wykonania Umowy lub nieusunięcia wad i usterek przedmiotu Umowy, zabezpieczenie wraz z powstałymi odsetkami staje się własnością Zamawiającego i będzie wykorzystane do zgodnego z Umową wykonania zamówienia i do pokrycia roszczeń z tytułu rękojmi za wady. Zabezpieczenie w części niewykorzystanej podlega zwrotowi na rzecz Wykonawcy.
 3. W przypadku należytego wykonania przedmiotu Umowy – 70% zabezpieczenia zostanie zwrócone lub zwolnione w ciągu 30 dni po ostatecznym odbiorze przedmiotu Umowy, potwierdzającym jego należyte wykonanie, pozostała część tj. 30% zostanie zwrócona lub zwolniona w ciągu 15 dni po upływie okresu rękojmi za wady.
 4. W sytuacji, gdy wskutek nieprzewidzianych okoliczności wystąpi konieczność przedłużenia terminu realizacji przedmiotu Umowy w stosunku do terminu przedstawionego w ofercie przetargowej, Wykonawca przed zawarciem aneksu lub najpóźniej w dniu jego zawarcia, zobowiązany jest do przedłużenia terminu ważności wniesionego zabezpieczenia należytego wykonania Umowy, albo jeśli nie jest to możliwe, do wniesienia nowego zabezpieczenia na okres wynikający z aneksu do Umowy.
 5. W trakcie realizacji Umowy Wykonawca może dokonać zmiany formy zabezpieczenia na jedną lub kilka form, o których mowa w ustawie *Prawo zamówień publicznych*. Zmiana formy zabezpieczenia musi być dokonana z zachowaniem ciągłości zabezpieczenia i bez zmiany jego wysokości.

§ 10 Kary umowne

1. Wykonawca zapłaci Zamawiającemu karę umowną:
 - 1) za każdy dzień zwłoki w oddaniu określonego w Umowie przedmiotu Umowy licząc od dnia następnego po terminie wykonania (§ 2 ust. 1 Umowy) do dnia odbioru końcowego przedmiotu Umowy – w wysokości 0,5 % wynagrodzenia umownego brutto,
 - 2) za każdy dzień zwłoki w przekazaniu Zamawiającemu harmonogramu rzeczowo-terminowo-finansowego o którym mowa jest w § 2 ust. 3 Umowy – w wysokości 0,5 % wynagrodzenia umownego brutto,
 - 3) za zwłoki w usunięciu wad stwierdzonych przy odbiorze lub w okresie gwarancji i rękojmi, licząc od dnia wyznaczonego na usunięcie wad - w wysokości 0,5% wynagrodzenia umownego brutto za każdy dzień opóźnienia ponad wyznaczony termin;
 - 4) z tytułu odstąpienia od Umowy – z przyczyn zależnych od Wykonawcy – przez Zamawiającego albo Wykonawcę – w wysokości 15% wynagrodzenia umownego brutto.
 - 5) w przypadku braku zatrudnienia, przez Wykonawcę lub Podwykonawcę, przy realizacji zamówienia, osób na umowę o pracę, w sytuacji, gdy wykonywane przez te osoby czynności polegają na wykonywaniu pracy w rozumieniu art. 22 § 1 ustawy z dnia 26 czerwca 1974 r. - Kodeks pracy lub w przypadku nie przedstawienia, na wezwanie Zamawiającego, dowodów potwierdzających zatrudnienie tych osób, Wykonawcy zostanie naliczona kara umowna w wysokości **2.000 zł** (słownie: dwa tysiące złotych) za każdą niezatrudnioną osobę lub każdy przypadek nie przedstawienia dowodów, o których mowa w § 3 ust. 5 Umowy.
 - 6) ponadto karę umowną w wysokości **2.000 zł** (słownie: dwa tysiące złotych), z tytułu:
 - a) *nieprzedłożenia do zaakceptowania projektu umowy z Podwykonawcą lub projektu jej zmiany*
 - b) *nieprzedłożenia poświadczonej za zgodność z oryginałem kopii umowy z Podwykonawcą wraz z załącznikami z podwykonawcą lub jej zmiany*
 - c) *braku zapłaty lub nieterminowej zapłaty wynagrodzenia należnego Podwykonawcy/ dalszemu Podwykonawcy*
 - *za każdy taki przypadek*
2. Zamawiającemu przysługuje prawo dochodzenia na zasadach ogólnych odszkodowania przewyższającego wysokość zastrzeżonych kar umownych do wartości rzeczywiście poniesionej szkody z wyłączeniem utraconych korzyści.
3. Kary umowne, o których mowa w § 10 ust. 1 mogą być potrącane z należnego Wykonawcy wynagrodzenia, chyba, że Wykonawca zapłaci karę w terminie 14 dni licząc od dnia otrzymania od Za-

mawiającego wezwania do zapłaty.

§ 11 Umowne prawo odstąpienia od Umowy

1. Zamawiający ma prawo odstąpić od Umowy ze skutkiem natychmiastowym (*ex nunc*) w terminie 120 dni od dnia zawarcia niniejszej Umowy, w następujących przypadkach:
 - 1) nie rozpoczęcia przez Wykonawcę robót w ciągu 14 dni od wprowadzenia na teren robót lub nieprzekazania przez Wykonawcę w terminie 14 dni od dnia podpisania niniejszej Umowy harmonogramu rzeczowo-terminowo-finansowego w wersji zaakceptowanej przez Zamawiającego;
 - 2) wykonywania robót niezgodnie z Umową oraz obowiązującymi warunkami technicznymi lub dokumentacją bez akceptacji inspektora nadzoru i nie przystąpienia do ich właściwego wykonania w ciągu 14 dni od daty pisemnego powiadomienia o nich przez Zamawiającego, w tym w razie powierzenia przez Wykonawcę realizacji Umowy lub jej części osobie trzeciej (podwykonawcom) bez zgody Zamawiającego lub w przypadku nieusunięcia wad stwierdzonych przy odbiorze lub w okresie gwarancji i rękojmi, w ciągu 14 dni od daty pisemnego powiadomienia o nich przez Zamawiającego;
 - 3) przerwania wykonania przedmiotu Umowy na okres dłuższy niż 14 dni;
 - 4) w razie postawienia firmy Wykonawcy w stan likwidacji;
 - 5) zajęcia majątku (w tym wierzytelności) Wykonawcy w stopniu uniemożliwiającym mu wykonanie Umowy;
 - 6) nie realizowania obowiązku regulowania płatności Podwykonawcom w stopniu stwarzającym zagrożenie kierowania roszczeń do Zamawiającego (jako inwestora), czy powstawanie zatorów płatniczych świadczących o utracie płynności finansowej Wykonawcy w stopniu uniemożliwiającym wykonanie przedmiotu Umowy, nadto w przypadku konieczności wielokrotnego dokonywania bezpośredniej zapłaty Podwykonawcy/ dalszemu Podwykonawcy lub konieczności dokonania ich na sumę większą niż 5% wartości Umowy;
 - 7) nie przedłużenia bądź nie przedłożenia gwarancji należytego wykonania Umowy/ gwarancji usunięcia wad i usterek w terminie wyznaczonym przez Zamawiającego;
 - 8) w przypadku gdy Wykonawca bezzasadnie opóźnia się z płatnościami na rzecz swoich Podwykonawców powyżej 30 dni w stosunku do terminu płatności wynikającego z faktury/ faktur wystawionych przez Podwykonawców i doręczonych Wykonawcy i nie ureguluje ich w terminie dodatkowym oznaczonym, jako nieprzekraczalny przez Zamawiającego;
2. W razie wystąpienia istotnej zmiany okoliczności powodującej, że wykonanie Umowy nie leży w interesie publicznym, czego nie można było przewidzieć w chwili zawierania Umowy, Zamawiający może odstąpić od Umowy w terminie 30 dni od powzięcia wiadomości o powyższych okolicznościach.
3. Wykonawcy przysługuje prawo odstąpienia od Umowy ze skutkiem natychmiastowym (*ex nunc*) w terminie 120 dni od dnia zawarcia niniejszej Umowy, w następujących przypadkach:
 - 1) Zamawiający odmawia, bez uzasadnionej przyczyny, odbioru przedmiotu Umowy;
 - 2) Zamawiający zawiadomi Wykonawcę, iż wobec zaistnienia uprzednio nieprzewidzianych okoliczności nie będzie mógł spełnić swoich zobowiązań wobec Wykonawcy.
4. W przypadku odstąpienia od Umowy, Wykonawcę oraz Zamawiającego obciążają następujące obowiązki szczegółowe:
 - 1) w terminie 14 dni od daty odstąpienia od Umowy, Wykonawca przy udziale Zamawiającego sporządzi szczegółowy protokół inwentaryzacji dostarczonych urządzeń i wykonanych prac, według stanu na dzień odstąpienia;
 - 2) Wykonawca zabezpieczy przerwane prace w zakresie obustronnie uzgodnionym na koszt tej strony, z winy której nastąpiło odstąpienie od Umowy;
 - 3) Wykonawca sporządzi wykaz tych materiałów, urządzeń, które nie mogą być wykorzystane przez Wykonawcę do realizacji innych prac nie objętych Umową, jeżeli odstąpienie od Umowy nastąpiło z przyczyn niezależnych od Wykonawcy.

§ 12 Rękojmia i gwarancja

1. Wykonawca udziela **gwarancji jakości na wykonane w ramach przedmiotu Umowy prace budowlane**

ne na okres **miesiący**, a nadto równolegle bieżącej rękojmi (60 miesięcy), liczonych od daty podpisania protokołu końcowego odbioru przedmiotu Umowy bez zastrzeżeń.

2. Wykonanie uprawnień z gwarancji nie wpływa na odpowiedzialność Wykonawcy z tytułu rękojmi.
3. W razie wykonywania przez Zamawiającego uprawnień z gwarancji bieg terminu do wykonania uprawnień z tytułu rękojmi ulega zawieszeniu z dniem zawiadomienia Wykonawcy o wadzie. Termin ten biegnie dalej od dnia odmowy przez Wykonawcę wykonania obowiązków wynikających z gwarancji albo bezskutecznego upływu czasu na ich wykonanie.
4. W okresie gwarancji w zakresie, o którym mowa w ust.1 Wykonawca zobowiązany jest do usunięcia wszelkich wad i usterek na własny koszt w ustalonym zakresie w ciągu 7 dni licząc od dnia zgłoszenia tej usterki lub wady przez Zamawiającego, poprzez wystanie wiadomości e-mailem lub faksem na adres Wykonawcy.
5. Okres gwarancji jakości ulega odpowiedniemu przedłużeniu o czas od zgłoszenia usterki przez Zamawiającego do usunięcia wad i napraw gwarancyjnych dla części naprawianej. Strony Umowy ustalają, że ostateczny termin przeglądu wykonanych w ramach Umowy robót, wyznaczony zostanie nie później niż na 14 dni roboczych poprzedzających upływ terminu rękojmi.
6. W przypadku opóźnienia w usuwaniu wad lub usterek Zamawiającemu przysługuje prawo do zlecenia zastępczego usunięcia wad na koszt i ryzyko Wykonawcy.

§ 13 Zmiana Umowy

1. Zakazuje się istotnych zmian postanowień zawartej Umowy w stosunku do treści oferty, na podstawie, której dokonano wyboru Wykonawcy, chyba że Zamawiający przewidział możliwość dokonania takiej zmiany w ogłoszeniu o zamówieniu lub w specyfikacji istotnych warunków zamówienia określił warunki takiej zmiany.
2. Zamawiający dopuszcza możliwość dokonania następujących zmian w Umowie i określa ich warunki:
 - 1) **Zmiana należnego Wykonawcy wynagrodzenia** będzie możliwa w przypadku stwierdzenia wad lub braków dokumentacji powstałej na skutek okoliczności leżących po stronie Zamawiającego do niniejszej Umowy uniemożliwiających realizację Umowy lub wprowadzenia do przedmiotu Umowy i do dokumentacji zmian o charakterze nieistotnym w rozumieniu ustawy z dnia 7 lipca 1994 roku Prawo budowlane (t.j. Dz. U. z 2017 r., poz. 1332). Jeżeli w wyniku wprowadzonych zmian do przedmiotu Umowy/do dokumentacji wynikną roboty zamienne, zaniechane lub dodatkowe niezbędne do wykonania przedmiotu zamówienia o których mowa w § 5 Umowy, możliwa będzie zmiana należnego Wykonawcy wynagrodzenia w trybie zgodnym z ustawą Pzp (przy uwzględnieniu zapisu art. 144 ust. 1 pkt 2 ustawy Pzp, dotyczącego zamówień dodatkowych) w formie aneksu. Ewentualna zmiana wynagrodzenia wynikająca z powyższych zmian w przedmiocie Umowy ustalona zostanie zgodnie z zasadami określonymi w ust. 4 poniżej.
 - 2) **Zmiana terminu wykonania przedmiotu Umowy** możliwa będzie w przypadku konieczności wstrzymania wykonywania całości lub części robót na skutek okoliczności niezależnych od Wykonawcy, w szczególności takich, jak:
 - a) przyczyny techniczne, a ponadto konstrukcyjne/ technologiczne – przy zachowaniu standardów jakości, funkcjonalności i nowoczesności, gdy przyniosą wymierne korzyści Zamawiającemu;
 - b) przyczyny organizacyjne, tj. brak dostępu do terenu robót,
 - c) przyczyny losowe (np. huragan, powódź, lub inne kataklizmy),
 - d) ujawnienie się trakcie wykonywania przedmiotu Umowy wad w dokumentacji powstałej na skutek okoliczności leżących po stronie Zamawiającego,
 - e) konieczność wprowadzenia do przedmiotu Umowy i do dokumentacji zmian zgodnie z ppkt 1) powyżej.
3. Podstawą dokonania powyższych zmian będzie potwierdzenie w dokumentacji budowy, przez inspektora nadzoru wystąpienia w/w okoliczności uzasadniających wstrzymanie robót, z określeniem

okresu wstrzymania robót wpływającego na zmianę terminu i sporządzenie protokołu konieczności – zatwierdzonego przez Zamawiającego, oraz podpisane aneksy do Umowy.

4. Zamawiający przewiduje też możliwość zmiany Umowy poprzez zmianę wysokości naliczonych lub należnych od Wykonawcy kar umownych, w sytuacji gdy zobowiązania Wykonawcy zostaną zrealizowane w znacznej części, zaś Zamawiający nie poniesie szkody.
5. Zmiana Umowy dokonana z naruszeniem przepisu ust. 1 Umowy podlega unieważnieniu.
6. Wszelkie zmiany niniejszej Umowy wymagają, pod rygorem nieważności, zgodnych oświadczeń woli obu stron, wyrażonych w formie pisemnego aneksu, za wyjątkiem zmiany wskazanej w ust. 4 powyżej która odbywa się w formie porozumienia.

§ 14 Podwykonawcy

1. Wykonawca wykona przedmiot Umowy bez udziału/z udziałem Podwykonawców.
2. Do zawarcia umowy o roboty budowlane przez Wykonawcę z Podwykonawcą wymagana jest zgoda Zamawiającego. Zamawiający nie wyrazi zgody na zawarcie umowy z Podwykonawcą, której treść będzie sprzeczna z treścią Umowy zawartej z Wykonawcą.
3. W przypadku zawarcia umowy Wykonawcy z Podwykonawcą, zmiany lub zatrudnienia nowego podwykonawcy, zmiany warunków umowy z Podwykonawcą bez zgody Zamawiającego i w przypadku nieuwzględnienia sprzeciwu lub zastrzeżeń do umowy zgłoszonych przez Zamawiającego zgodnie z postanowieniami ust. 7, Zamawiający jest zwolniony z odpowiedzialności za zapłatę wynagrodzenia Podwykonawcy.
4. Wykonawca będzie w pełni odpowiedzialny za działania lub uchybienia każdego Podwykonawcy, i ich przedstawicieli lub pracowników, tak jakby były to działania lub uchybienia Wykonawcy.
5. Wykonawca jest zobowiązany do terminowego regulowania wszelkich zobowiązań wobec Podwykonawców, z którymi współpracuje w związku z realizacją Umowy.
6. Wykonawca ma obowiązek przedłożenia Zamawiającemu projektu umowy z Podwykonawcą, której przedmiotem są roboty budowlane, a także projektu zmiany tej umowy. Projekt umowy musi określać zakres robót jakie będzie wykonywał Podwykonawca, termin ich wykonania, wynagrodzenie i termin płatności, nie dłuższy aniżeli 30 dni od dnia doręczenia Wykonawcy faktury potwierdzającej wykonanie robót objętych umową z Podwykonawcą, a jednocześnie umożliwiający przedłożenie Zamawiającemu dokumentów, o których mowa w ust. 13 pkt 1.
7. Zamawiający może wnieść zastrzeżenia do projektu umowy z Podwykonawcą, której przedmiotem są roboty budowlane, a także projektu jej zmiany oraz sprzeciwu do umowy o podwykonawstwo, której przedmiotem są roboty budowlane, i do jej zmian, w terminie 7 dni od daty ich doręczenia.
8. W przypadku niezgłoszenia przez Zamawiającego w terminie wyżej określonym zastrzeżeń do projektu umowy z Podwykonawcą lub sprzeciwu uważa się, że Zamawiający wyraził zgodę na zawarcie/zmianę umowy.
9. Umowy z Podwykonawcami Wykonawca zawiera w formie pisemnej pod rygorem nieważności.
10. Umowa z Podwykonawcą nie może zawierać postanowień:
 - 1) uzależniających uzyskanie przez Podwykonawcę płatności od Wykonawcy od dokonania przez Zamawiającego odbioru robót wykonanych przez Podwykonawcę, lub od dokonania przez Zamawiającego na rzecz Wykonawcy płatności za roboty wykonane przez Podwykonawcę,
 - 2) nakazujących Podwykonawcy wniesienie zabezpieczenia wykonania lub należytego wykonania umowy jedynie w pieniądzu, bez możliwości jej zamiany na gwarancje bankową/ubezpieczeniową lub na inną formę przewidzianą w przepisach prawa, w tym w szczególności przepisach Pzp.
11. Po zawarciu umowy lub po dokonaniu jej zmiany, Wykonawca dostarcza Zamawiającemu w terminie 7 dni od jej zawarcia, kopię takiej umowy lub jej zmiany, poświadczoną przez Wykonawcę za zgodność z oryginałem.

12. W przypadku nie wypełnienia przez Wykonawcę obowiązków określonych powyżej i wprowadzenia Podwykonawcy na teren robót, Zamawiający jest uprawniony do natychmiastowego usunięcia Podwykonawcy lub żądania od Wykonawcy usunięcia przedmiotowego Podwykonawcy z terenu robót.
13. Rozliczenia z Podwykonawcami za wykonane przez nich części przedmiotu umowy, zgodnie z umowami o podwykonawstwo zawartymi na zasadach określonych powyżej, następować będą w następujący sposób:
- 1) Wykonawca składając fakturę (po odbiorze końcowym), która zawiera zakres wykonywany również przez Podwykonawcę/ów, dokona stosownego podziału należności pomiędzy Wykonawcę i Podwykonawcę/ów. W terminie 3 dni przed dokonaniem płatności należności Wykonawcy, Wykonawca przedłoży Zamawiającemu kserokopie przelewów, dokonanych na rachunek/ki Podwykonawcy/ów albo oświadczenie Podwykonawcy/ów, że wszystkie roboty przez nich wykonane objęte fakturą są uregulowane i nie roszczą sobie żadnych należności względem Zamawiającego;
 - 2) w przypadku nie dostarczenia dokumentów, o których mowa w pkt 1, Zamawiający zastrzega sobie prawo do zatrzymania kwoty należnej Podwykonawcy/com do momentu spełnienia warunku podanego w pkt 1);
 - 3) Zamawiający dokonując zatrzymania kwot należnych Podwykonawcom, wzywa Wykonawcę w formie pisemnej do wyjaśnienia przyczyn nieuregulowania należności Podwykonawców w nieprzekraczalnym terminie 7 dni, liczonym od dnia doręczenia wezwania,
 - 4) w przypadku braku wyjaśnień Wykonawcy w terminie wskazanym w pkt 3 lub nie spełnienia wymogów określonych pkt. 1, Zamawiający jest uprawniony do wypłaty należności bezpośrednio na rzecz Podwykonawcy/ów.
14. Nieterminowe regulowanie należności Podwykonawców przez Wykonawcę, nie wywiązanie się Wykonawcy z warunków określonych w ust. 13, zwalnia Zamawiającego z zapłaty odsetek z tytułu nieterminowej zapłaty faktur w części dotyczącej zatrzymanych kwot. Ewentualne odsetki wynikające z nieterminowej płatności w stosunku do Podwykonawców obciążają Wykonawcę.
15. Zamawiający po zapłaceniu należności bezpośrednio dla Podwykonawcy, będzie miał prawo potrącić kwotę równą tej należności z wierzytelności Wykonawcy względem Zamawiającego.
16. W sprawach nie uregulowanych powyżej zastosowanie mają zastosowanie art. 143b - 143d ustawy Prawo zamówień publicznych.

§ 15 Prawa do dokumentacji projektowej

1. Wykonawca zobowiązany jest posiadać prawa autorskie majątkowe oraz prawa zależne do dokumentacji projektowej przekazać Zamawiającemu w wyniku realizacji niniejszej Umowy (dalej: „Dokumentacja Projektowa”).
2. W przypadku powierzenia przez Wykonawcę części prac projektowych innym podmiotom, Wykonawca zobowiązany jest do nabycia praw autorskich majątkowych oraz praw zależnych od tych podmiotów w stosunku do tych prac projektowych i przeniesienia ich na Zamawiającego bez obowiązku zapłaty dodatkowego wynagrodzenia, a także zobowiązany jest do zapewnienia sprawowania przez te podmioty nieodpłatnie nadzoru autorskiego w zakresie wynikającym z wykonanej przez te podmioty dokumentacji.
3. Wykonawca oświadcza, że na podstawie odpowiednich umów, zawartych w formie pisemnej, będzie dysponował prawami do każdego elementu Dokumentacji Projektowej, stanowiącego utwór w rozumieniu ustawy z dnia 4 lutego 1994r. o prawie autorskim i prawach pokrewnych (Dz.U. 2016, poz. 666 z późn. zm.) i potwierdza, że prawa te nie zostaną zbyt ani ograniczone w zakresie, który wyłączałby lub ograniczałby prawa Zamawiającego, jakie nabywa on na podstawie niniejszej Umowy. W przypadku naruszenia przez Wykonawcę oświadczenia, o którym mowa w zdaniu poprzednim, Wykonawca zobowiązany będzie do pokrycia wszelkich szkód poniesionych przez Zamawiającego z tego tytułu.

4. Wykonawca z dniem przekazania Zamawiającemu Dokumentacji Projektowej:
 - 1) przenosi na Zamawiającego autorskie prawa majątkowe oraz prawa zależne do Dokumentacji Projektowej;
 - 2) zezwala Zamawiającemu na dokonywanie opracowań Dokumentacji Projektowej, korzystania z nich, a także rozporządzania tymi opracowaniami – tj. udziela Zamawiającemu praw zależnych, w tym na rzecz osób trzecich i udzielania sublicencji,
 - 3) bezterminowo zobowiązuje się do niewykonywania autorskich praw osobistych do Dokumentacji Projektowej, oraz wyraża zgodę na wykonywanie przez Zamawiającego autorskich praw osobistych do Dokumentacji Projektowej, w szczególności wyraża zgodę na:
 - a) wprowadzanie zmian do Dokumentacji Projektowej,
 - b) decydowanie o sposobie oznaczenia autorstwa Dokumentacji Projektowej,
 - c) decydowanie o rozpowszechnianiu Dokumentacji Projektowej w całości, lub w części, samodzielnie, lub w połączeniu z innymi utworami,
 - d) decydowanie o wykorzystaniu Dokumentacji Projektowej w całości lub w części, samodzielnie, lub w połączeniu z innymi utworami, według potrzeb Zamawiającego;
 - 4) przenosi na Zamawiającego prawo własności do wszystkich egzemplarzy lub nośników, na których Dokumentacja Projektowa została utwalona.
5. Nabycie przez Zamawiającego praw wskazanych w ust. 1 następuje w ramach wynagrodzenia określonego w § 6 ust. 1 Umowy, bez ograniczeń co do terytorium, czasu, liczby egzemplarzy, w zakresie następujących pól eksploatacji:
 - 1) korzystania z Dokumentacji Projektowej na użytek własny, użytek swoich jednostek organizacyjnych oraz użytek osób trzecich w celach związanych z realizacją zadań Zamawiającego lub zamówień Zamawiającego,
 - 2) przekazywania Dokumentacji Projektowej (lub jej kopii), w całości lub w części:
 - a) innym wykonawcom, jako podstawę lub materiał wyjściowy do wykonania innych opracowań projektowych,
 - b) wykonawcom biorącym udział w postępowaniu o udzielenie zamówienia publicznego na realizację robót budowlanych objętych Dokumentacją Projektową, w szczególności poprzez włączenie Dokumentacji Projektowej lub jej części do specyfikacji istotnych warunków zamówienia oraz udostępnianie Dokumentacji Projektowej i jej części wszystkim zainteresowanym tym postępowaniem, włącznie z wprowadzeniem do sieci Internet,
 - c) innym wykonawcom, jako podstawę dla wykonania lub nadzorowania wykonania robót budowlanych,
 - d) stronom trzecim biorącym udział w procesie inwestycyjnym.
 - 3) utrwalania Dokumentacji Projektowej (lub jej części) na wszelkich rodzajach nośników, a w szczególności na nośnikach video, taśmie światłoczułej, magnetycznej, dyskach komputerowych oraz wszystkich typach nośników przeznaczonych do zapisu cyfrowego (np. CD, DVD, Blue-ray, pendrive, itd.),
 - 4) zwielokrotniania Dokumentacji Projektowej (lub jej części) dowolną techniką w dowolnej ilości, w tym techniką magnetyczną na kasetach video, techniką światłoczułą i cyfrową, techniką zapisu komputerowego na wszystkich rodzajach nośników dostosowanych do tej formy zapisu (np. CD, DVD, Blue-ray, pendrive, itd.), wytwarzania jakkolwiek techniką egzemplarzy Dokumentacji Projektowej, w tym techniką drukarską, reprograficzną, zapisu magnetycznego oraz techniką cyfrową,
 - 5) wprowadzania Dokumentacji Projektowej (lub jej części) do pamięci komputera na dowolnej liczbie stanowisk komputerowych oraz do sieci multimedialnej, telekomunikacyjnej, komputerowej, w tym do Internetu,
 - 6) wyświetlania i publicznego odtwarzania Dokumentacji Projektowej (lub jej części), nadawania jej w całości lub jej wybranych fragmentów za pomocą wizji albo fonii przewodowej i bezprzewodowej przez stację naziemną, nadawania za pośrednictwem satelity, reemisja,
 - 7) wprowadzania do Dokumentacji Projektowej zmian, skrótów, sporządzania wersji obcojęzycznych,
 - 8) publicznego udostępniania Dokumentacji Projektowej w taki sposób, aby każdy mógł mieć do niej dostęp w miejscu i w czasie przez niego wybranym (np. sieci internet).

6. Zamawiający jest uprawniony do przeniesienia na inny podmiot własności praw nabytych na podstawie niniejszej Umowy do Dokumentacji Projektowej.
7. Jeżeli korzystanie przez Zamawiającego z Dokumentacji Projektowej naruszać będzie autorskie prawa majątkowe lub osobiste osób trzecich, Wykonawca zobowiązany będzie do zwrotu wszelkich wydatków poniesionych przez Zamawiającego na zaspokojenie roszczeń tych osób oraz do wynagrodzenia wszystkich szkód, jakie Zamawiający poniesie w związku z wyłączeniem lub ograniczeniem możliwości korzystania przez Zamawiającego z Dokumentacji Projektowej.
8. Skutki finansowe jakichkolwiek błędów występujących w Dokumentacji Projektowej obciążają Wykonawcę.

§ 16 Zmiany w dokumentacji projektowej

1. Zamawiający ma prawo:
 - 1) zrezygnować z wykonania jakiegokolwiek opracowania projektowego lub jego elementów,
 - 2) polecić Wykonawcy wykonanie zamiennych opracowań projektowych lub ich elementów, w szczególności wynikających z decyzji, uzgodnień i opinii, mających wpływ na realizację Umowy.
2. Zmiany, o których mowa w ust. 1, dokonywane będą w formie aneksu do Umowy.
3. Jeżeli zmiany, o których mowa w ust. 1, mogą stanowić podstawę do zmiany terminu wykonania Umowy Wykonawca powinien niezwłocznie przedłożyć do akceptacji Zamawiającego propozycję zawierającą opis działań, czynności i terminy wykonania opracowań projektowych lub ich elementów objętych poleceniem zmiany.
4. Wszelkie zmiany Dokumentacji Projektowej Wykonawca wykona w ramach wynagrodzenia umownego wskazanego w § 6 ust. 1.
5. Wszelkie niezgodne z prawem działania lub zaniechania Wykonawcy w toku postępowań administracyjnych, w związku z którymi doszło do przedłużenia zakończenia tych postępowań, lub które doprowadziły do wydania decyzji (postanowienia) nierozstrzygujących o wszystkich – wymaganych przez Zamawiającego na podstawie niniejszej Umowy - elementach stanu faktycznego, które powinny być objęte zakresem przedmiotowym orzeczenia organu administracji, wyłączają prawo Wykonawcy do żądania przedłużenia terminu wykonania Umowy o okres przedłużającego się postępowania administracyjnego.

§ 17 Odbiór dokumentacji projektowej

1. Wykonawca w terminie wskazanym w Harmonogramie rzeczowo-terminowo-finansowym zobowiązany jest wykonać i przekazać Zamawiającemu, w siedzibie PIG PIB w Warszawie, przy ul. Rakowieckiej 4, Dokumentację Projektową wskazaną w Programie Funkcjonalno-Użytkowym i SIWZ, wraz z wykazem jej poszczególnych elementów oraz oświadczeniem, że przekazana Dokumentacja Projektowa została wykonana zgodnie z Umową, zasadami wiedzy technicznej, obowiązującymi przepisami i normami oraz że jest ona kompletna z punktu widzenia celu, któremu ma służyć.
2. Oświadczenie, o którym mowa w ust. 1, musi zostać podpisane przez wszystkich projektantów, którzy opracowali Dokumentację Projektową w imieniu i na rzecz Wykonawcy.
3. Z czynności złożenia Dokumentacji Projektowej Strony sporządzą protokół przekazania dokumentacji.
4. Złożenie Zamawiającemu dokumentów wskazanych w ust. 1 nie jest równoznaczne z dokonaniem przez Zamawiającego odbioru dokumentacji projektowej.
5. Zamawiający zastrzega sobie **4 dni robocze** (liczonych od dnia złożenia Dokumentacji Projektowej) na dokonanie sprawdzenia kompletności oraz zgodności Dokumentacji Projektowej z postanowieniami niniejszej Umowy.
6. Zamawiający może w terminie określonym w ust. 5 zwrócić się do Wykonawcy na piśmie, faxem lub drogą elektroniczną (e-mailem) z prośbą o udzielenie wyjaśnień odnośnie przekazanej Dokumentacji

Projektowej, a Wykonawca w terminie nieprzekraczającym 2 dni roboczych zobowiązany jest ich udzielić na piśmie lub drogą elektroniczną (e-mailem). Zwrócenie się do Wykonawcy z wnioskiem jw., wstrzymuje termin na sprawdzenie Dokumentacji Projektowej przez Zamawiającego zgodnie z zapisem ust. 11 powyżej, do czasu otrzymania przez niego wyjaśnień Wykonawcy.

7. Jeżeli Zamawiający stwierdzi, że Dokumentacja Projektowa jest zgodna z postanowieniami Umowy, wyznaczy termin podpisania przez Strony **protokołu odbioru częściowego – odbioru Dokumentacji Projektowej**, o którym zawiadomi Wykonawcę drogą elektroniczną (e-mailem) lub telefonicznie. Podpisanie przez Zamawiającego protokołu odbioru częściowego – odbioru Dokumentacji projektowej nie wyklucza roszczeń Zamawiającego w stosunku do Wykonawcy z tytułu rękojmi, gwarancji lub z tytułu nienależytego wykonania Umowy.
8. Jeżeli Zamawiający stwierdzi, że Dokumentacja projektowa zawiera usterki nie będące wadami, w szczególności: omyłki pisarskie, błędy stylistyczne, niejednoznaczność opisu technicznego, braki pojedynczych rysunków, braki podpisów, które nie wpływają na przydatność projektu do celu, któremu ma służyć, wówczas Strony sporządzą protokół odbioru warunkowego, a Wykonawca będzie zobowiązany do usunięcia usterek w terminie 3 dni od daty ich zgłoszenia przez Zamawiającego. Nieusunięcie usterek we wskazanym terminie będzie równoznaczne z wykonaniem Dokumentacji Projektowej niezgodnie z postanowieniami niniejszej Umowy.
9. Jeżeli Zamawiający stwierdzi, że Dokumentacja Projektowa została wykonana niezgodnie z postanowieniami niniejszej Umowy, odmówi jej odbioru do czasu usunięcia przez Wykonawcę zgłoszonych wad. Strony ustalą protokolarnie szczegółowy zakres i termin bezpłatnego dokonania przez Wykonawcę zmian i uzupełnień w Dokumentacji Projektowej. W takim przypadku terminem wykonania Dokumentacji Projektowej będzie termin, w którym Wykonawca przekaze Zamawiającemu niewadliwą Dokumentację Projektową.
10. Do odbioru poprawionej Dokumentacji postanowienia niniejszego paragrafu stosuje się odpowiednio.

§18. Ochrona danych osobowych

1. Strony oświadczają, że przetwarzanie w zakresie udostępnionych im przez drugą Stronę umowy danych osobowych dokonywane będzie przez każdą ze Stron jako administratora danych osobowych w celu realizacji Przedmiotu umowy oraz dochodzenia wynikających z niej ewentualnych roszczeń z uwzględnieniem wymogów określonych w rozporządzeniu Parlamentu Europejskiego i Rady (UE) 2016/679 z dnia 27 kwietnia 2016 r. w sprawie ochrony osób fizycznych w związku z przetwarzaniem danych osobowych i w sprawie swobodnego przepływu takich danych oraz uchylenia dyrektywy 95/46/WE (ogólne rozporządzenie o ochronie danych), opublikowanego w Dz. Urz. UE z 04.05.2016 L 119/1, zwanego dalej RODO, jak również na podstawie innych obowiązujących przepisów mających zastosowanie do ochrony danych osobowych.
2. Administratorem danych osobowych przekazanych przez Wykonawcę jest Zamawiający: Państwowy Instytut Geologiczny – Państwowy Instytut Badawczy (PIG-PIB), ul. Rakowiecka 4, 00-975 Warszawa, tel. (+48) 22 45 92 000, fax. tel. (+48) 22 45 92 001, email biuro@pgi.gov.pl. Zamawiający wyznaczył Inspektora Ochrony Danych, z którym można się skontaktować w sprawach ochrony i przetwarzania danych osobowych pod adresem poczty elektronicznej: dane.osobowe@pgi.gov.pl lub pisemnie na adres siedziby Zamawiającego.
3. Dane osobowe udostępnione Zamawiającemu przez Wykonawcę będą przetwarzane w celu zawarcia i realizacji niniejszej umowy (podstawa art. 6 ust. 1 lit. b RODO), jak również w celach archiwalnych wobec prawnie uzasadnionego interesu zabezpieczenia i przechowania danych osobowych na wypadek prawnej potrzeby wykazania faktów (podstawa prawna art. 6 ust. 1 lit. f RODO) oraz w celu ustalenia, dochodzenia lub obrony przed roszczeniami, które mogą powstać w związku z zawarciem i realizacją umowy (podstawa prawna art. 6 ust. 1 lit. f RODO). W przypadku Wykonawcy będącego osobą fizyczną przetwarzanie danych w zakresie miejsca zamieszkania, serii i numeru dokumentu tożsamości oraz daty urodzenia odbywa się na podstawie zgody (podstawa prawna art. 6 ust. 1 lit. a RODO)

4. Odbiorcami danych osobowych udostępnionych Zamawiającemu przez Wykonawcę mogą być podmioty świadczące pomoc prawną, usługi informatyczne, kurierskie i pocztowe, archiwizacyjne, jak również inne podmioty, jeżeli obowiązek taki będzie wynikać z przepisów prawa.
5. Dane osobowe udostępnione Zamawiającemu przez Wykonawcę będą przetwarzane przez czas trwania umowy, do momentu wygaśnięcia roszczeń związanych z wykonaniem zobowiązań umownych, chyba że niezbędny będzie dłuższy okres przetwarzania w przypadkach nakazanych prawem.
6. Osoby, którym dane osobowe zostały udostępnione Zamawiającemu, posiadają na zasadach określonych w RODO prawo dostępu, sprostowania, ograniczenia przetwarzania, prawo sprzeciwu, prawo do usunięcia i przenoszenia danych osobowych, jak również prawo wniesienia skargi do Prezesa Urzędu Ochrony Danych Osobowych.
7. W odniesieniu do udostępnionych Zamawiającemu danych osobowych nie będą podejmowane decyzje w sposób zautomatyzowany, stosowanie do art. 22 RODO.
8. Wykonawca zobowiązuje się do poinformowania osób, które będą uczestniczyć w wykonaniu niniejszej umowy, o przetwarzaniu ich danych osobowych przez Zamawiającego wyłącznie w celach związanych z realizacją tej umowy i na zasadach określonych powyżej.

§ 19 Postanowienia końcowe

1. Wszelkie spory, mogące wyniknąć z tytułu niniejszej Umowy, będą rozstrzygane przez sąd właściwy miejscowo dla siedziby Zamawiającego.
2. Za dni robocze przyjmuje się dni od poniedziałku do piątku, z wyjątkiem dni ustawowo wolnych od pracy.
3. Wykonawca nie może przenieść wierzytelności wynikających z Umowy na osoby trzecie bez zgody Zamawiającego.
4. Zamawiający niniejszym oświadcza, iż w rozumieniu art. 4c ustawy z dnia 8 marca 2013 roku o przeciwdziałaniu nadmiernym opóźnieniom w transakcjach handlowych (t.j. Dz.U z 2019 roku poz.118 z późn. zm.) posiada status dużego przedsiębiorcy.
5. Umowę sporządzono w 3 jednobrzmiących egzemplarzach w tym 2 egz. dla Zamawiającego i 1 egz. dla Wykonawcy.

Załączniki:

Załącznik nr 1 do Umowy – Program funkcjonalno-użytkowy

Załącznik nr 2 do Umowy – Oferta Wykonawcy z dnia 2020 r.

Załącznik nr 3 do Umowy – Harmonogram rzeczowo-terminowo-finansowy,

Załącznik nr 4 do Umowy – Wykaz osób posiadających uprawnienia w branży budowlanej.

Zamawiający

Wykonawca

.....

.....

Załącznik nr 3 do SIWZ

Dane Wykonawcy / Wykonawców występujących wspólnie	
Adres Wykonawcy: kod, miejscowość ulica, nr lokalu	
Nr telefonu:	
E-mail:	
REGON:	
NIP:	

**Państwowy Instytut Geologiczny –
Państwowy Instytut Badawczy
00-975 Warszawa
ul. Rakowiecka 4**

O F E R T A

Nawiązując do ogłoszenia o przetargu nieograniczonym sygn. NZP-240-31/2020 na:

Remont poziomu kanalizacji sanitarnej i deszczowej w trybie zaprojektuj i wybuduj wraz z wymianą pionu wodnokanalizacyjnego i wentylacyjnego nr 9 w bud. im. Jana Wyżykowskiego w Warszawie

My niżej podpisani działając w imieniu i na rzecz:

.....

(nazwa (firma) dokładny adres Wykonawcy/Wykonawców)

(w przypadku składania oferty przez wykonawców wspólnie ubiegających się o udzielenie zamówienia należy podać nazwy(firmy) i adresy wszystkich tych Wykonawców)

- Oferujemy realizację całości przedmiotu zamówienia zgodnie z wymaganiami SIWZ za cenę:
brutto zł (słownie złotych brutto).
- Deklarujemy gwarancję na wykonane roboty budowlane *(należy zaznaczyć deklarowaną opcję)*:
 - €równą 36 miesięcy,
 - €równą 48 miesięcy,
 - €równą 60/..... miesięcy

Jeżeli Wykonawca zaoferują inne okresy gwarancji na wykonane roboty budowlane niż określone w SIWZ. np. poniżej 36 miesięcy, zostaną odrzucone jako niezgodne z treścią SIWZ. W przypadku, gdy Wykonawca nie wpisze w formularzu oferty okresu gwarancji na wykonane roboty budowlane, Zamawiający przyjmie, że Wykonawca zaoferował minimalny okres, tj. 36 miesięcy.
- Oświadczamy, że:
 - Zapoznaliśmy się z treścią SIWZ, a w szczególności z Programem funkcjonalno-użytkowym i Częścią graficzną istniejącej instalacji.
 - Wykonamy zamówienie na warunkach i zasadach określonych w nich przez Zamawiającego oraz, że akceptujemy warunki płatności określone w SIWZ.
 - Przedmiot Umowy realizowany będzie zgodnie z zapisami Istotnych postanowień umowy.
 - Przedmiot zamówienia zostanie wykonany zgodnie z terminem określonym w pkt. 4 SIWZ.
 - Otrzymaliśmy wszelkie konieczne informacje do przygotowania oferty.

- 6) Uważamy się za związanych niniejszą ofertą przez czas wskazany w SIWZ, w przypadku uznania naszej oferty za najkorzystniejszą zobowiązujemy się podpisania umowy na warunkach zawartych w SIWZ w miejscu i terminie wskazanym przez Zamawiającego.
- 7) Wypełniliśmy obowiązki informacyjne przewidziane w art. 13 lub art. 14 rozporządzenia Parlamentu Europejskiego i Rady (UE) 2016/679 z dnia 27 kwietnia 2016 r. w sprawie ochrony osób fizycznych w związku z przetwarzaniem danych osobowych i w sprawie swobodnego przepływu takich danych oraz uchylenia dyrektywy 95/46/WE (ogólne rozporządzenie o ochronie danych) (Dz. Urz. UE L 119 z 2016 r.,) wobec osób fizycznych, od których dane osobowe bezpośrednio lub pośrednio pozyskałem w celu ubiegania się o udzielenie zamówienia publicznego w niniejszym postępowaniu.
- 8) Jesteśmy/nie jesteśmy mikroprzedsiębiorstwem bądź małym lub średnim przedsiębiorstwem¹
- 9) Zamówienie wykonamy samodzielnie** / Część zamówienia (określić zakres)

.....
zamierzamy powierzyć podwykonawcom**

<i>Firma, adres podwykonawcy</i>	<i>Zakres przewidywany do powierzenia podwykonawcy</i>

**niepotrzebne skreślić

- 10) Przed zawarciem umowy wniesiemy zabezpieczenie należytego umowy w wysokości 5% ceny całkowitej brutto podanej w ofercie, w formie
- 11) Oświadczamy, iż informacje i dokumenty zawarte w ofercie na stronach od do stanowią tajemnicę przedsiębiorstwa w rozumieniu przepisów o zwalczaniu nieuczciwej konkurencji i nie mogą być ujawniane pozostałym uczestnikom postępowania (wypełnić jeśli dotyczy).
- (Zamawiający wskazuje, iż zgodnie z art. 8 ust. 3 ustawy Pzp Wykonawca nie może zastrzec informacji, o których mowa w art. 86 ust. 4 ustawy Pzp).*
- Uwaga: w przypadku gdy Wykonawca zastrzegł, że informacje stanowiące tajemnicę przedsiębiorstwa nie mogą być udostępniane, musi wykazać, że zastrzeżone informacje stanowią tajemnicę przedsiębiorstwa.*
- 12) Informujemy o dostępności wymaganych w SIWZ oświadczeń lub dokumentów potwierdzających okoliczności, o których mowa w art. 25 ust. 1 pkt 1 i 3 ustawy Pzp:

<i>Nazwa oświadczenia lub dokumentu</i>	<i>Adres internetowy na której dokument lub oświadczenie dostępne jest w formie elektronicznej, wydający urząd lub organ/numer i nazwa postępowania o udzielenie zamówienia publicznego</i>

4. Świadom (-i) odpowiedzialności karnej oświadczam (-y), że załączone do oferty dokumenty opisują stan prawny i faktyczny aktualny na dzień złożenia niniejszej oferty (art. 297 k.k.).
5. Wszelką korespondencję w dotyczącą niniejszego zamówienia należy kierować na:

.....
¹Zgodnie z zaleceniem Komisji Europejskiej z dnia 6 maja 2003 r. dot. definicji mikroprzedsiębiorstw oraz małych i średnich przedsiębiorstw:

Mikroprzedsiębiorstwo: przedsiębiorstwo, które zatrudnia mniej niż 10 osób i którego roczny obrót lub roczna suma bilansowa nie przekracza 2 milionów EUR.

Małe przedsiębiorstwo: przedsiębiorstwo, które zatrudnia mniej niż 50 osób i którego roczny obrót lub roczna suma bilansowa nie przekracza 10 milionów EUR.

Średnie przedsiębiorstwa: przedsiębiorstwa, które nie są mikroprzedsiębiorstwami ani małymi przedsiębiorstwami i które zatrudniają mniej niż 250 osób i których roczny obrót nie przekracza 50 milionów EUR lub roczna suma bilansowa nie przekracza 43 milionów EUR.

<i>Imię i nazwisko</i>	
<i>Institucja</i>	
<i>Adres</i>	
<i>Nr telefonu</i>	
<i>Adres e-mail</i>	

6. Na kolejno ponumerowanych stronach składamy całość oferty. Załącznikami do niniejszej oferty, stanowiącymi jej integralną część są:

- 1)
- 2)

*jeżeli dotyczy

**odpowiednio skreślić albo wypełnić

<i>Lp.</i>	<i>Nazwisko i imię osoby (osób) uprawnionej(ych) do reprezentowania Wykonawcy lub posiadającej (ych) pełnomocnictwo</i>	<i>Podpis(y) osoby(osób) uprawnionej(ych)</i>	<i>Miejscowość i data</i>

I. OŚWIADCZENIE WYKONAWCY
O SPEŁNIANIU WARUNKÓW UDZIAŁU W POSTĘPOWANIU

My, niżej podpisani, działając w imieniu i na rzecz:

.....

(nazwa /firma/ i adres Wykonawcy/ wykonawców wspólnie ubiegających się o udzielenie zamówienia)

niniejszym oświadczamy, że ubiegając się o zamówienie publiczne na: **Remont poziomu kanalizacji sanitarnej i deszczowej w trybie zaprojektuj i wybuduj wraz z wymianą pionu wodnokanalizacyjnego i wentylacyjnego nr 9 w bud. im. Jana Wyżykowskiego w Warszawie**, spełniamy warunki o których mowa w pkt 7 SIWZ.

Lp.	Nazwisko i imię osoby (osób) uprawnionej(ych) do reprezentowania Wykonawcy lub posiadającej (ych) pełnomocnictwo	Podpis(y) osoby(osób) uprawnionej(ych)	Miejscowość i data

II. INFORMACJA W ZWIĄZKU Z POLEGANIEM NA ZASOBACH INNYCH PODMIOTÓW*:

Oświadczamy, że w celu wykazania spełniania warunków udziału w postępowaniu, określonych przez zamawiającego w pkt 7 SIWZ, polegamy na zasobach następującego/ych podmiotu/ów:

.....
 w następującym zakresie:

..... (wskazać podmiot i określić odpowiedni zakres dla wskazanego podmiotu).

Lp.	Nazwisko i imię osoby (osób) uprawnionej(ych) do reprezentowania Wykonawcy lub posiadającej (ych) pełnomocnictwo	Podpis(y) osoby(osób) uprawnionej(ych)	Miejscowość i data

* wypełnić i załączyć do oferty (w przypadku nie polegania na zasobach innych podmiotów – zaleca się wpisać – nie dotyczy)

III. OŚWIADCZENIE
O BRAKU PODSTAW DO WYKLUCZENIA Z POSTĘPOWANIA

My niżej podpisani, działając w imieniu i na rzecz:

.....

.....

(nazwa /firma/ i adres Wykonawcy)

niniejszym oświadczamy, że ubiegając się o zamówienie publiczne na: **Remont poziomu kanalizacji sanitarnej i deszczowej w trybie zaprojektuj i wybuduj wraz z wymianą pionu wodnokanalizacyjnego i wentylacyjnego nr 9 w bud. im. Jana Wyżykowskiego w Warszawie**

1)* nie podlegamy wykluczeniu z postępowania o udzielenie zamówienia publicznego na podstawie art. 24 ust. 1 pkt 13-22 oraz ust. 5 pkt 1 ustawy Pzp.

Lp.	Nazwisko i imię osoby (osób) uprawnionej(ych) do reprezentowania Wykonawcy lub posiadającej (ych) pełnomocnictwo	Podpis(y) osoby(osób) uprawnionej(ych)	Miejscowość i data

2)* zachodzą w stosunku do nas podstawy wykluczenia z postępowania na podstawie art. ustawy Pzp (podać mającą zastosowanie podstawę wykluczenia spośród wymienionych w art. 24 ust. 1 pkt 13-14, 16-20 lub art. 24 ust. 5 ustawy Pzp). Jednocześnie oświadczamy, że w związku z ww. okolicznością, na podstawie art. 24 ust. 8 ustawy Pzp podjęliśmy następujące środki naprawcze:

Lp.	Nazwisko i imię osoby (osób) uprawnionej(ych) do reprezentowania Wykonawcy lub posiadającej (ych) pełnomocnictwo	Podpis(y) osoby(osób) uprawnionej(ych)	Miejscowość i data

W przypadku wykonawców wspólnie ubiegających się o udzielenie zamówienia oświadczenie składa każdy z wykonawców oddzielnie.

IV. OŚWIADCZENIE DOTYCZĄCE PODMIOTU, NA KTÓREGO ZASOBY POWOŁUJE SIĘ WYKONAWCA*:

Oświadczamy, że następujący/e podmiot/y, na którego/ych zasoby powołuję się w niniejszym postępowaniu, tj.: (podać pełną nazwę/firmę, adres, a także w zależności od podmiotu: NIP/PESEL, KRS/CEiDG) nie podlega/ją wykluczeniu z postępowania o udzielenie zamówienia.

Lp.	Nazwisko i imię osoby (osób) uprawnionej(ych) do reprezentowania Wykonawcy lub posiadającej (ych) pełnomocnictwo	Podpis(y) osoby(osób) uprawnionej(ych)	Miejscowość i data

* wypełnić i załączyć do oferty jeśli dotyczy

.....
 Nazwa (firma) Wykonawcy albo Wykonawców
 ubiegających się wspólnie o udzielenie zamówienia

WYKAZ OSÓB KTÓRE BĘDĄ UCZESTNICZYĆ W WYKONANIU ZAMÓWIENIA

My niżej podpisani działając w imieniu i na rzecz:

.....
 nazwa (firma) dokładny adres Wykonawcy/Wykonawców (w przypadku składania oferty przez wykonawców
 wspólnie ubiegających się o udzielenie zamówienia należy podać nazwy(firmy) i adresy wszystkich tych Wykonawców)

niniejszym oświadczamy, że ubiegając się o zamówienie publiczne na **Remont poziomu kanalizacji sanitarnej i deszczowej w trybie zaprojektuj i wybuduj wraz z wymianą pionu wodnokanalizacyjnego i wentylacyjnego nr 9 w bud. im. Jana Wyżykowskiego w Warszawie**, będziemy dysponować zgodnie z warunkiem określonym w pkt 7.2. SIWZ, nw. osobami, która będą uczestniczyć w wykonaniu zamówienia:

Pełniona funkcja	Imię i nazwisko	Kwalifikacje	Ogólna liczba lat doświadczenia zawodowego	Informacja o podstawie do dysponowania wskazanymi osobami*
Koordinator prac/Kierownik Robót posiadający uprawnienia budowlane do projektowania bez ograniczeń w specjalności instalacyjnej w zakresie sieci, instalacji i urządzeń cieplnych, wentylacyjnych, gazowych wodociągowych i kanalizacyjnych , określone przepisami ustawy z dnia 7 lipca 1994 r. Prawo budowlane (t.j. Dz. U. z 2019 r., poz. 1186 z późn. zm.) - (pkt 7.2.3.1 SIWZ)		nr, data i miejsce nadania, zakres posiadanych uprawnień: oraz nr wpisu wraz z datą ważności zaświadczenia o wpisie do właściwej izby samorządu zawodowego lub równoważne według przepisów kraju jego uzyskania):		własny / udostępniony*
Osoba posiadająca uprawnienia budowlane do kierowania robotami budowlanymi bez ograniczeń w specjalności instalacyjnej w zakresie sieci, instalacji i urządzeń cieplnych, wentylacyjnych, gazowych wodociągowych i kanalizacyjnych , określone przepisami ustawy z dnia 7 lipca 1994 r. Prawo budowlane (t.j. Dz. U. z 2019 r., poz. 1186 z późn. zm.) - (pkt 7.2.3.2 SIWZ)		nr, data i miejsce nadania, zakres posiadanych uprawnień: oraz nr wpisu wraz z datą ważności zaświadczenia o wpisie do właściwej izby samorządu zawodowego lub równoważne według przepisów kraju jego uzyskania):		własny / udostępniony*

* niepotrzebne skreślić Jeżeli wykonawca będzie polegał na osobach zdolnych do wykonania zamówienia innych podmiotów, niezależnie od charakteru prawnego łączących go z nim stosunków, zobowiązany jest udowodnić zamawiającemu, iż będzie dysponował zasobami niezbędnymi do realizacji zamówienia. W tym celu musi w szczególności przedstawić zobowiązanie tych podmiotów do oddania mu do dyspozycji niezbędnych zasobów na okres korzystania z nich przy wykonywaniu zamówienia.

Lp.	Nazwisko i imię osoby (osób) uprawnionej(ych) do reprezentowania Wykonawcy lub posiadającej (ych) pełnomocnictwo	Podpis(y) osoby(osób) uprawnionej(ych)	Miejscowość i data

.....
 Nazwa (firma) Wykonawcy albo Wykonawców
 ubiegających się wspólnie o udzielenie zamówienia

WYKAZ ROBÓT

My niżej podpisani działając w imieniu i na rzecz:

.....
 nazwa (firma) dokładny adres Wykonawcy/Wykonawców (w przypadku składania oferty przez wykonawców
 wspólnie ubiegających się o udzielenie zamówienia należy podać nazwy(firmy) i adresy wszystkich tych Wykonawców)

Składając ofertę w postępowaniu o udzielenie zamówienia publicznego na **Remont poziomu kanalizacji sanitarnej i deszczowej w trybie zaprojektuj i wybuduj wraz z wymianą pionu wodnokanalizacyjnego i wentylacyjnego nr 9 w bud. im. Jana Wyżykowskiego w Warszawie**, oświadczamy, że w ciągu ostatnich pięciu lat, a jeżeli okres prowadzenia działalności jest krótszy, w tym okresie, wykonaliśmy następujące roboty zgodnie z warunkiem opisanym w pkt 7.2. SIWZ:

Doświadczenie zgodnie z pkt 7.2. SIWZ

L.p.	Przedmiot zamówienia - informacje zgodnie z pkt. 7.2. SIWZ	Zakres robót	Data wykonania		Odbiorca (nazwa, adres)	Wartość zamówienia (zł brutto)	Nazwa Wykonawcy**
			Rozpoczęcie [dd/mm/rrrr]	Zakończenie [dd/mm/rrrr]			
1		Roboty budowlane polegały na wykonaniu bądź remoncie instalacji wodnokanalizacyjnej tak/nie*					
2		Usługa polegała na wykonaniu dokumentacji projektowej w zakresie remontu instalacji kanalizacyjnej tak/nie*					

*niepotrzebne skreślić ** wypełnić w przypadku gdy Wykonawca polega na wiedzy i doświadczeniu innych podmiotów

Lp.	Nazwisko i imię osoby (osób) uprawnionej(ych) do reprezentowania Wykonawcy lub posiadającej (ych) pełnomocnictwo	Podpis(y) osoby(osób) uprawnionej(ych)	Miejscowość i data